



Burley[®]



IMPORTANT

READ CAREFULLY AND KEEP
FOR FUTURE REFERENCE

IMPORTANT

A LIRE ATTENTIVEMENT
ET À CONSERVER POUR
RÉFÉRENCE ULTÉRIEURE

WICHTIG

BITTE SORGFÄLTIG LESEN UND
FÜR SPÄTERES NACHLESEN
UNBEDINGT AUFBEWAHREN

IMPORTANTE

LEER DETENIDAMENTE
Y MANTENERLAS PARA
FUTURAS CONSULTAS

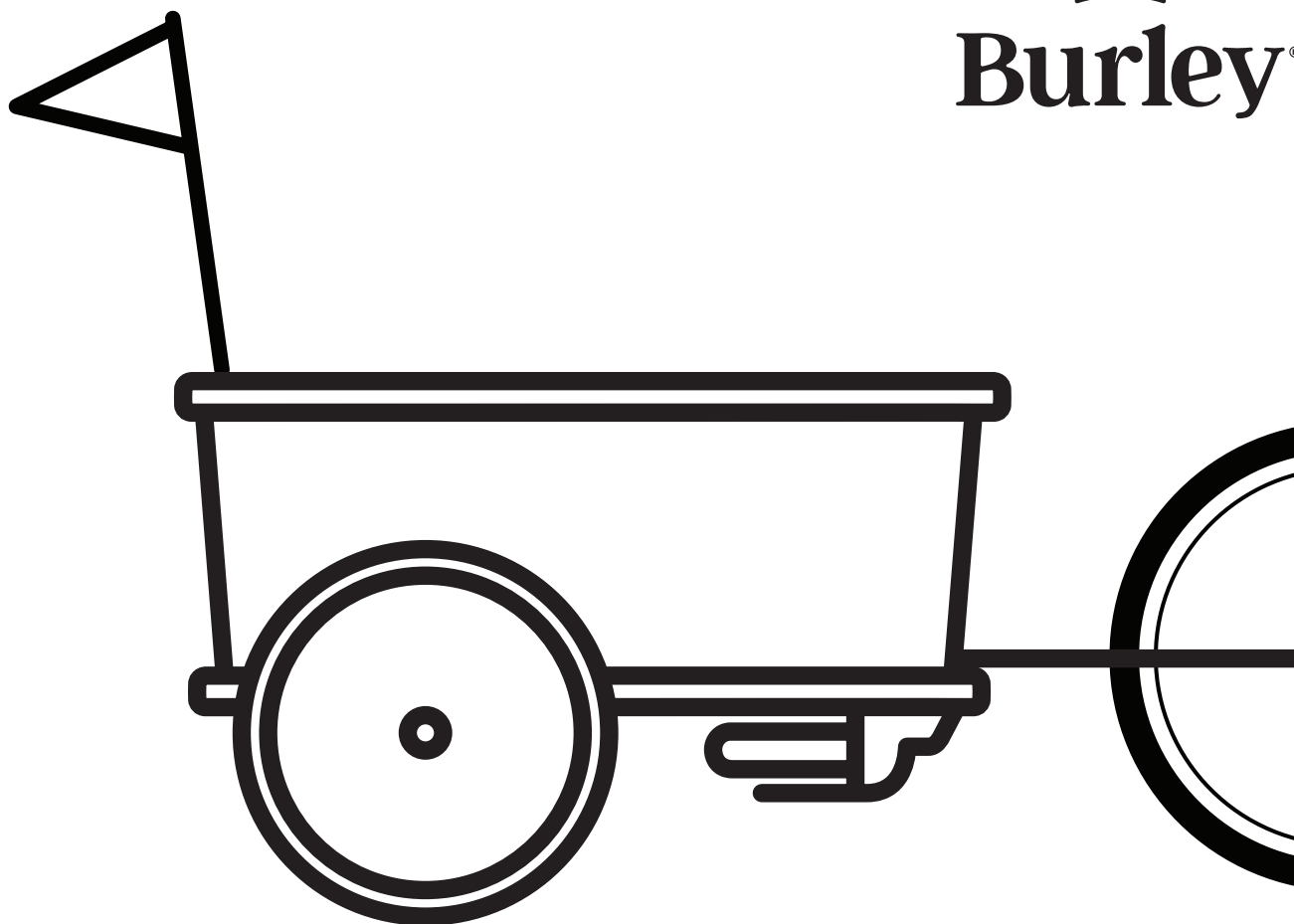

Hopper[™]

OWNER'S INSTRUCTION & SAFETY MANUAL

Contents

ENG

4

INTRODUCTION

- 8 Maximum Capacities
- 8 Box Contents
- 8 Burley Trailer Guide

ASSEMBLY & USE

- 9 Opening the Hopper
- 9 Closing the Hopper
- 9 Installing the Wheel Guards
- 9 Attaching the Wheels
- 10 Installing the Tow Bar (Trailer Mode)
- 10 Removing the Tow Bar (Trailer Mode)
- 10 Installing the Flag
- 10 Stowing the Caster Wheels
- 11 Installing the Tow Bar as a Handlebar (Wagon Mode)
- 11 Removing the Handlebar (Wagon Mode)
- 11 Lowering the Caster Wheels
- 11 Installing the Cover

- 12 Deploying the Handlebar (Wagon Mode)
- 12 Stowing the Handlebar (Trailer Mode)
- 12 Applying and Releasing the Parking Brake
- 13 Connecting the Hopper to Your Bike

MAINTENANCE

- 14 Before You Ride
- 14 Maintenance

CUSTOMER SERVICE

- 14 Connect with Burley
- 14 Product Identification
- 14 Burley Limited Warranty

DEU

15

EINLEITUNG

- 15 Sicherheitsrichtlinien
- 15 Verpackungsinhalt
- 15 t für Burley Anhänger

MONTAGE UND VERWENDUNG

- 16 Öffnen des Hopper
- 16 Zusammenlegen des Hopper
- 16 Montage der Radabdeckungen
- 16 Befestigung der Räder
- 17 Montage der Deichsel (Anhänger-Modus)
- 17 Abnehmen der Deichsel (Anhänger-Modus)
- 17 Sicherung von Fahne
- 17 Verstauen der Lenkräder
- 18 Montage der Deichsel als Lenkstange (Bollerwagen-Modus)
- 18 Abnehmen der Lenkstange (Bollerwagen-Modus)
- 18 Absenken der Lenkräder

- 18 Anbringen der Abdeckung
- 19 Einsetzen der Lenkstange (Bollerwagen-Modus)
- 19 Verstauen der Lenkstange (Anhänger-Modus)
- 19 Anziehen und Lösen der Feststellbremse
- 20 Anschließen des Hopper an Ihr Fahrrad

WARTUNG

- 21 Vor dem Fahren
- 21 Wartung Ihres Burley

KUNDENDIENST

- 21 Mit Burley verbinden
- 21 Produktkennzeichnung
- 21 Eingeschränkte Garantie von Burley



IMPORTANT

BEFORE USING THE HOPPER, PLEASE FAMILIARIZE YOURSELF WITH THIS BURLEY MANUAL. FOR QUESTIONS AND ADDITIONAL INFORMATION, PLEASE CONTACT YOUR AUTHORIZED BURLEY DEALER OR VISIT WWW.BURLEY.COM.



WICHTIG

BEVOR SIE IHREN HOPPER, MACHEN SIE SICH BITTE MIT DIESER GEBRAUCHSANLEITUNG VON BURLEY VERTRAUT. BEI FRAGEN ODER FÜR ZUSÄTZLICHE INFORMATIONEN, KONTAKTIEREN SIE BITTE IHREN AUTORISIERTEN BURLEY-HÄNDLER ODER BESUCHEN SIE UNS UNTER WWW.BURLEY.COM.

INTRODUCTION

- 22 Consignes de Sécurité
- 22 Contenu de la Boîtes
- 22 Guide des remorques Burley

ASSEMBLAGE ET UTILISATION

- 23 Ouverture du Hopper
- 23 Fermeture du Hopper
- 23 Installation des garde-roues
- 23 Fixation des roues
- 24 Installation de la barre d'attelage (Mode remorque)
- 24 Retrait de la barre d'attelage (mode remorque)
- 24 Installation du drapeau
- 24 Rangement des roues pivotantes
- 25 Installation de la barre d'attelage en tant que guidon (mode wagon)
- 25 Retrait du guidon (mode wagon)
- 25 Abaissement des roues pivotantes
- 25 Installation du toit

- 26 Déploiement du guidon (mode wagon)
- 26 Rangement du guidon (Mode remorque)
- 26 Serrage et desserrage du frein de stationnement
- 27 Raccordement du Hopper à votre vélo

MAINTENANCE

- 28 Avant d'utiliser votre produit
- 28 Entretien de votre produit Burley

SERVICE CLIENT

- 28 Restez connecté avec Burley
- 28 Identification du Produit
- 28 Garantie limitée Burley

IMPORTANT

AVANT D'UTILISER VOTRE HOPPER, VEUILLEZ LIRE CE MANUEL BURLEY. POUR PLUS D'INFORMATIONS ET SI VOUS AVEZ DES QUESTIONS, VEUILLEZ CONTACTER VOTRE REVENDEUR AGRÉÉ BURLEY OU VISITER LE SITE INTERNET WWW.BURLEY.COM.

INTRODUCCIÓN

- 29 Directrices de seguridad
- 29 Contenidos de la caja
- 29 Guía del remolque Burley

MONTAJE Y USO

- 30 Abrir el Hopper
- 30 Cerrar el Hopper
- 30 Instalación de los protectores de las ruedas
- 30 Colocación de las ruedas
- 31 Instalación de la barra de remolque (Modo remolque)
- 31 Extracción de la barra de remolque (Modo remolque)
- 31 Fijación de la bandera
- 31 Cómo guardar las ruedas pivotantes
- 32 Instalación de la barra de remolque como manillar (modo vagón)
- 32 Desmontaje del manillar (modo vagón)
- 32 Cómo bajar las ruedas pivotantes

- 32 Instalación de la capota
- 33 Cómo desplegar el manillar (modo vagón)
- 33 Cómo guardar el manillar (Modo remolque)
- 33 Aplicar y soltar el freno de estacionamiento
- 34 Conexión del Hopper a la bicicleta

MANTENIMIENTO

- 35 Antes de circular con la bicicleta
- 35 Mantenimiento de su Burley

SERVICIO AL CLIENTE

- 35 Contacto con Burley
- 35 Identificación del Producto
- 35 Garantía limitada de Burley

IMPORTANTE

ANTES DE USAR SU HOPPER, LEA ATENTAMENTE ESTE MANUAL DE BURLEY. SI TIENE CUALQUIER PREGUNTA O NECESITA INFORMACIÓN ADICIONAL, PÓNGASE EN CONTACTO CON SU DISTRIBUIDOR AUTORIZADO BURLEY O VISITE WWW.BURLEY.COM.



WARNING

FAILURE TO COMPLY WITH THE INSTRUCTIONS AND WARNINGS IN THIS MANUAL COULD RESULT IN SERIOUS INJURY OR DEATH OF THE PASSENGER OR RIDER.



WARNING

ONLY USE WITH A BURLEY APPROVED ACCESSORIES. IF ATTACHING AN ACCESSORY TO THE HOPPER MAKE SURE TO READ AND FOLLOW ALL WARNINGS AND INSTRUCTIONS THAT ARE INCLUDED WITH THE ACCESSORY KIT.



WARNING

DO NOT CARRY PASSENGERS OR PETS WHEN PULLING THE TRAILER WITH A BICYCLE.

CHILDREN MUST ONLY BE CARRIED IN THE HOPPER WAGON WHILE STROLLING IN WAGON MODE, NEVER IN BIKE MODE.

- DO NOT carry passengers or pets when pulling the Hopper with a bicycle.
 - Ensure that all locking devices are engaged before use.
 - To avoid injury, ensure that children are kept away when unfolding and folding this product.
 - NOT intended for use by children. This product is not a toy.
 - Items placed on top of the unit may cause this product to become unstable. Hazardous conditions may exist if unapproved accessory items are added to this product. Follow Burley cargo guidelines when adding Burley approved accessories.
 - Any load attached to the sides of the Hopper will affect the stability of the vehicle.
 - This product is not suitable for running or skating.
 - DO NOT tow trailer with motorized or electric vehicle (approved electric bicycles are okay).
 - DO NOT use with a total load that exceeds the weight limits. If recommended load is exceeded, the unit may become unstable.
 - DO NOT make modifications to the product.
 - DO NOT over-inflate the tires. Failure to comply with the rated tire sidewall pressure may lead to explosion of the tire and possible injury.
 - Note: references to the left or right refer to standing behind the trailer looking forward.
- WHEN USED AS A BICYCLE TRAILER:**
- It is recommended that a qualified bicycle mechanic perform a safety check of the towing bicycle before attaching the trailer.
 - Before each ride, be sure the trailer does not interfere with braking, pedaling, or steering of the bicycle.
 - Verify the caster wheels are stowed flat against the bottom of the trailer.
 - Always comply with local regulations when using the trailer on public roadways.
 - Never ride a bicycle at night without adequate lighting.
 - Obey all local legal requirements for lighting.
 - The red reflectors that came with the trailer must remain attached and visible on the rear of the trailer at all times.
 - If you need to come to a stop for any reason, such as to make adjustments, or to address a flat tire, be sure to pull off of the road completely.
 - When using your trailer, you are towing extra weight and a bigger vehicle. You must allow more time for braking, slowing, stopping, and starting, especially when riding downhill, and allow more room for turns, corners, and passageways.
 - Experiment with the loaded trailer in an un congested area until you become familiar with how your bike handles towing a trailer.
 - Avoid rocks, curbs, hard braking, and sudden swerving. Avoid riding over obstacles with one wheel, as this may cause the trailer to tip over.
 - Use good judgment when deciding if weather, road or traffic conditions are safe to use a Burley trailer. Recommended temperature limits for using a Burley trailer are 20°F to 100°F (-7°C to 38°C).
 - The rider of the bicycle must be at least 16 years old.
 - Bicycle trailers pulled by an Electric Powered Assist Cycle (EPAC) can be restricted by law.
 - Recommended speed limits:
 - 15 mph (24 km/h) on smooth, straight roads
 - 5 mph (8 km/h) when turning or on uneven roads
 - To prevent damage, cargo should be loaded with care into the cargo bay.
 - Trailer weight must be properly distributed for safe handling. The downward force at the end of the tow bar, where it meets the bike, should be between 2 lbs and 20 lbs (1 and 9 kg). To measure this, load your trailer and place next to bathroom scale. Step on scale and note your weight. While on scale, lift up the end of the towbar 1 foot (30 cm) off the ground and note weight again. The weight difference is the downwards force on the tow bar. If the weight is too low, the rear wheel of the bicycle could lose traction. If it is too high the hitch may be overloaded.
- WHEN USED AS A WAGON:**
- DO NOT carry passengers in the wagon without the Burley Hopper Kids Seat accessory installed.





WARNHINWEIS

DIE NICHTBEACHTUNG DER ANWEISUNGEN UND SICHERHEITSHINWEISE IN DIESER ANLEITUNG KANN ZU SCHWEREN VERLETZUNGEN ODER ZUM TOD DES FAHRGASTES ODER FAHRERS FÜHREN.



WARNHINWEIS

NUR MIT VON BURLEY ZUGELASSENEM ZUBEHÖR VERWENDEN. WENN SIE AM HOPPER EIN ZUBEHÖRTEIL ANBRINGEN, LESEN UND BEFOLGEN SIE UNBEDINGT ALLE WARNHINWEISE UND ANWEISUNGEN, DIE DEM ZUBEHÖR-KIT BEILIEGEN.



WARNHINWEIS

NEHMEN SIE KEINE PASSAGIERE ODER HAUSTIERE MIT, WENN SIE DEN HOPPER ALS ANHÄNGER MIT EINEM FAHRRAD ZIEHEN.

KINDER DÜRFEN NUR IM HOPPER WAGON TRANSPORTIERT WERDEN, WENN DIESER IM BOLLERWAGEN-MODUS VERWENDET WIRD, NIEMALS IM FAHRRAD-MODUS.

- Nehmen Sie KEINE Passagiere oder Haustiere mit, wenn Sie den Hopper mit einem Fahrrad ziehen.
- Vergewissern Sie sich vor Gebrauch, dass alle Verriegelungen geschlossen sind.
- Um Verletzungen zu vermeiden, achten Sie darauf, dass Kinder beim Öffnen und Zusammenlegen des Hopper ferngehalten werden.
- NICHT für die Verwendung durch Kinder geeignet. Dieses Produkt ist kein Spielzeug.
- Gegenstände, die auf dem Anhänger platziert werden, können dazu führen, dass er instabil wird. Es kann zu gefährlichen Situationen kommen, wenn nicht zugelassene Zubehörteile an diesem Produkt angebracht werden. Beachten Sie die Beladungsvorgaben von Burley, wenn Sie von Burley zugelassenes Zubehör hinzufügen.
- Jede an den Seiten des Hopper angebrachte Last beeinträchtigt die Stabilität des Fahrzeuges.
- Dieses Produkt ist zum Joggen oder Skaten nicht geeignet
- Ziehen Sie den Anhänger NICHT mit einem motorisierten oder elektrischen Fahrzeug (mit Ausnahme von zugelassenen Elektrofahrrädern).
- NICHT mit einer Gesamtlast verwenden, die die Gewichtsgrenzen überschreitet, oder mit mehr Kindern, als für das Fahrzeug vorgesehen. Wird die empfohlene Last überschritten, kann das Fahrzeug instabil werden
- Nehmen Sie KEINE Änderungen am Produkt vor
- Pumpen Sie die Reifen NICHT zu stark auf. Wird der auf der Reifenflanke angegebene Nenndruck nicht eingehalten, kann der Reifen platzen, wodurch es zu Verletzungen kommen kann.
- Hinweis: Verweise nach links oder rechts beziehen sich darauf, dass Sie hinter dem Anhänger stehen und nach vorne schauen.

BEI VERWENDUNG ALS FAHRRADANHÄNGER:

- Es wird empfohlen, dass ein qualifizierter Fahrradmechaniker vor dem Ankuppeln des Anhängers eine Sicherheitsprüfung des Zugfahrrads durchführt.
- Vergewissern Sie sich vor jeder Fahrt, dass der Anhänger das Bremsen, Treten der Pedalen oder Lenken des Fahrrads nicht behindert.
- Vergewissern Sie sich, dass die Lenkräder flach an der Unterseite des Anhängers angebracht sind.
- Befolgen Sie stets lokale Regelungen bei der Nutzung des Anhängers auf öffentlichen Straßen.
- Fahren Sie das Fahrrad niemals ohne ausreichende Beleuchtung bei Nacht.
- Befolgen Sie alle lokalen Beleuchtungsvorschriften.
- Die mit dem Anhänger mitgelieferten roten Reflektoren müssen auf der Rückseite des Anhängers immer angebracht und sichtbar sein.
- Wenn Sie aus irgendeinem Grund stehen bleiben müssen, z. B. zur Überprüfung Ihres Kindes, für Einstellungen oder wegen eines platten Reifens, achten Sie darauf, die Straße vollständig zu verlassen.
- Bei Verwendung eines Anhängers ziehen Sie zusätzliches Gewicht und bewegen ein größeres Fahrzeug. Sie müssen mehr Zeit für das Bremsen, langsamer werden, Anhalten und Anfahren einberechnen und benötigen mehr Raum in Kurven und Durchgängen. Experimentieren Sie mit dem beladenen Anhänger an einem wenig befahrenen Ort, bis Sie mit der Handhabung des Fahrrads in Verbindung mit dem Anhänger vertraut sind.
- Vermeiden Sie Steine, Bordsteine, starkes Bremsen und schnelle Richtungswechsel. Vermeiden Sie Steine, Schlaglöcher, hartes Bremsen und plötzliches

Ausweichen.

- Benutzen Sie den gesunden Menschenverstand bei der Entscheidung, ob Wetter-, Straßen- oder Verkehrsbedingungen für die Nutzung eines Burley sicher sind. Empfohlene Temperaturgrenzen für die Nutzung des Burley-Anhängers sind - 7 °C bis 38 °C.
- Der Radfahrer muss mindestens 16 Jahre alt sein
- Das Ziehen des Fahrradanhängers durch ein EPAC/E-Bike kann gesetzlichen Einschränkungen unterliegen
- Empfohlene Geschwindigkeitsbegrenzungen:
 - 24 km/h auf glatten, geraden Straßen
 - 8 km/h in Kurven oder auf unebenen Straßen
- Um Schäden zu vermeiden, sollten Sie den Anhänger mit Vorsicht beladen.
- Anhängelast müssen richtig zum sicheren Umgang verteilt werden. Die nach unten gerichtete Kraft am Ende der Anhängerkupplung, wo es das Fahrrad erfüllt, sollte zwischen £ 2 und £ 20 sein. Um dies zu messen, legen Sie Ihren Anhänger und Platz neben Personenwaage. Schritt auf der Skala, und notieren Sie Ihr Gewicht. Während auf der Skala, heben Sie das Ende der Anhängerkupplung 1 Fuß über dem Boden, und beachten Sie Gewicht wieder. Der Gewichtsunterschied ist die nach unten Kraft auf der Anhängerkupplung. Falls das Gewicht zu gering ist, könnte das Hinterrad des Fahrrades Traktion zu verlieren. Ist sie zu hoch ist die Anhängervorrichtung kann überlastet werden.

BEI VERWENDUNG ALS BOLLERWAGEN:

- Befördern Sie KEINE Passagiere im Wagen, wenn der Burley Hopper Kindersitz nicht installiert ist.



AVERTISSEMENT/MISE EN GARDE

LE NON-RESPECT DES INSTRUCTIONS ET CONSIGNES DE SÉCURITÉ DE CE MANUEL PEUT ENTRAÎNER DES BLESSURES GRAVES, VOIRE LA MORT DU PASSAGER OU DU CONDUCTEUR.



MISE EN GARDE

À N'UTILISER QU'AVEC DES ACCESSOIRES APPROUVÉS PAR BURLEY. SI VOUS FIXEZ UN ACCESSOIRE AU HOPPER, VEILLEZ À LIRE ET À SUIVRE TOUS LES AVERTISSEMENTS ET TOUTES LES INSTRUCTIONS FOURNIS AVEC LE KIT



MISE EN GARDE

NE TRANSPORTEZ PAS DE PASSAGERS OU D'ANIMAUX LORSQUE VOUS TIREZ LA REMORQUE AVEC UN VÉLO.

LES ENFANTS DOIVENT UNIQUEMENT ÊTRE TRANSPORTÉS DANS LE WAGON HOPPER LORS DE PROMENADES EN MODE WAGON, JAMAIS EN MODE VÉLO.

- NE transportez PAS de passagers ou d'animaux lorsque vous tirez le Hopper avec un vélo.
- Assurez-vous que tous les dispositifs de verrouillage sont enclenchés avant l'utilisation.
- Pour éviter les blessures, veillez à ce que les enfants soient tenus à l'écart lors du dépliage et du repliage de ce produit
- N'est PAS destiné à être utilisé par des enfants. Ce produit n'est pas un jouet.
- Les objets placés sur l'appareil peuvent le rendre instable. Des conditions dangereuses peuvent se produire si des accessoires non approuvés sont ajoutés à ce produit. Respectez les directives de Burley en matière de chargement lorsque vous ajoutez des accessoires approuvés par Burley.
- Toute charge fixée sur les côtés du Hopper affectera la stabilité du véhicule.
- Ce produit n'est pas prévu pour courir ou patiner.
- NE tractez PAS la remorque avec un véhicule motorisé ou électrique (les vélos électriques homologués sont acceptés).
- N'UTILISEZ PAS le produit avec une charge totale supérieure au poids limite ou avec un nombre d'enfants supérieur à celui pour lequel le produit a été conçu. Le produit peut devenir instable en cas de dépassement de la charge recommandée
- NE MODIFIEZ PAS le produit
- NE gonflez PAS trop les pneus. Le non-respect de la pression nominale indiquée sur le flanc des pneus peut entraîner l'explosion de ces derniers et d'éventuelles blessures.
- Note : les références à gauche ou à droite considèrent que vous vous tenez derrière la remorque et que vous regardez vers l'avant.

UTILISATION EN TANT QUE REMORQUE DE VÉLO :

- Il est recommandé qu'un mécanicien cycliste qualifié effectue un contrôle de sécurité du vélo tracteur avant d'attacher la remorque.
- Avant chaque trajet, assurez-vous que la remorque ne gêne pas le freinage, le pédalage ou la direction du vélo.
- Vérifiez que les roues pivotantes sont calées à plat contre le fond de la remorque.
- Conformez-vous toujours aux réglementations locales lorsque la remorque est utilisée sur la voie publique.
- Ne roulez jamais à vélo la nuit sans un éclairage adéquat.
- Respectez les exigences légales locales en matière d'éclairage.
- Les réflecteurs rouges fournis avec la remorque doivent constamment restés montés et visibles à l'arrière.
- Si vous devez vous arrêter pour quelque raison que ce soit, comme pour surveiller votre enfant, effectuer des réglages ou regonfler un pneu à plat, assurez-vous de ne pas rester sur la route.
- Lorsque vous utilisez la remorque, votre vélo est plus lourd et plus long. Le temps nécessaire pour freiner, ralentir, s'arrêter et démarrer est plus long. La place requise pour tourner, ainsi que l'encombrement, sont également modifiés. Utilisez d'abord la remorque chargée dans un endroit non encombré jusqu'à ce que vous maîtrisiez la manière dont votre vélo gère le remorquage d'une remorque.
- Évitez les cailloux, les virages, les freinages brusques et les embardées. Évitez les pierres, les bords de trottoir, le freinage brusque et les écarts soudains.
- Faites appel à votre bon jugement lorsque vous

décidez de si les conditions climatiques, de route ou de circulation sont sûres pour utiliser une remorque Burley. Les limites de température recommandées pour utiliser une remorque Burley se situent entre -7 °C et 38 °C.

- La personne sur le vélo doit être âgée de 16 ans minimum
- La loi peut soumettre les remorques tirées par un vélo électrique à des restrictions.
- Limitations de vitesse recommandées :
 - 24 km/h sur les routes régulières, en ligne droite
 - 8 km/h dans les virages ou sur les routes irrégulières
- Pour éviter tout dommage, les marchandises doivent être chargées avec précaution dans la remorque.
- Poids de la remorque doit être correctement distribuée pour la manipulation. La force vers le bas à la fin de la barre de remorquage, où il rencontre le vélo, devrait se situer entre 2 et 20 lbs. Pour mesurer cela, chargez votre remorque et place à côté de l'échelle de salle de bains. Montez sur l'échelle et notez votre poids. Alors que sur l'échelle, soulevez la fin de la barre de remorquage 1 pied du sol et notez le poids nouveau. La différence de poids est la force vers le bas sur la barre de remorquage. Si le poids est trop faible, la roue arrière de la bicyclette pourrait perdre la traction. Si elle est trop élevée l'attelage peut être surchargé.

LORSQU'IL EST UTILISÉ COMME WAGON :

- NE transportez PAS de passagers dans le wagon si l'accessoire Burley Hopper Kids Seat n'est pas installé.



ADVERTENCIA

EL INCUMPLIMIENTO DE LAS INSTRUCCIONES Y DIRECTRICES DE SEGURIDAD DE ESTE MANUAL PODRÍA DAR LUGAR A LESIONES GRAVES O A LA MUERTE DEL PASAJERO O DEL CICLISTA



ADVERTENCIA

UTILICE SOLO ACCESORIOS HOMOLOGADOS POR BURLEY. SI COLOCA UN ACCESORIO EN EL HOPPER, ASEGÚRESE DE LEER Y SEGUIR TODAS LAS ADVERTENCIAS E INSTRUCCIONES QUE SE INCLUYEN CON EL KIT DE ACCESORIOS.



ADVERTENCIA

NO TRANSPORTE PASAJEROS NI ANIMALES DOMÉSTICOS CUANDO ARRASTRE EL REMOLQUE CON UNA BICICLETA.

LOS NIÑOS SÓLO DEBEN TRANSPORTARSE EN EL VAGÓN HOPPER CUANDO PASEEN EN MODO VAGÓN, NUNCA EN MODO BICICLETA.

- NO transporte pasajeros ni mascotas cuando arrastre el Hopper con una bicicleta.
- Asegúrese de que todos los dispositivos de fijación estén activados antes de su uso.
- A fin de evitar lesiones, asegúrese de que los niños estén alejados al desplegar y plegar este producto.
- NO se ha diseñado para que lo utilicen niños. Este producto no es un juguete.
- Colocar objetos en la parte superior de este producto puede desestabilizarlo. Montar accesorios no aprobados en este producto puede dar lugar a situaciones peligrosas. Cumpla las directrices de carga de Burley cuando agregue accesorios aprobados por Burley.
- Cualquier carga sujeta a los lados del Hopper afectará a la estabilidad del vehículo.
- Este producto no es adecuado para correr o patinar
- NO arrastre un remolque con un vehículo de motor o eléctrico (pueden utilizarse bicicletas eléctricas aprobadas).
- NO lo utilice con una carga total que supere los límites de peso o un número de niños superior al que permite el diseño del vehículo. Si se supera la carga recomendada, la unidad podría volverse inestable
- NO haga modificaciones en el producto
- NO infle las ruedas en exceso. Si no se respeta la presión nominal indicada en la pared lateral de los neumáticos, el neumático podría reventar y causar posibles lesiones.
- Nota: las referencias a izquierda o derecha se toman estando de pie detrás del remolque mirando hacia delante

USO COMO REMOLQUE DE BICICLETA:

- Se recomienda que un mecánico cualificado haga una revisión de seguridad de la bicicleta remolcada antes de acoplar el remolque.
- Antes de cada salida, asegúrese de que el remolque no interfiere con el freno, el pedaleo o la dirección de la bicicleta..
- Compruebe que las ruedas pivotantes estén bien apoyadas en la parte inferior del remolque.
- Cumpla siempre la normativa local al usar el remolque en las calzadas públicas.
- Nunca monte en una bicicleta de noche sin la iluminación adecuada.
- Obedezca todos los requisitos legales locales en lo que se refiere a la iluminación.
- Los reflectores rojos que vienen con el remolque deben estar acoplados y ser visibles en la parte posterior del remolque en todo momento.
- Si tiene que frenar por cualquier razón, como por ejemplo, para controlar al niño, hacer ajustes o arreglar un neumático desinflado, asegúrese de salir completamente de la carretera.
- Al utilizar el remolque, está remolcando un peso adicional y un vehículo de mayor tamaño. Necesitará más tiempo para frenar, reducir la velocidad, detenerse y ponerse en marcha, además de usar más espacio en las curvas y corredores. Practique con el remolque cargado en un área sin tráfico hasta que se familiarice con la manera en que su bicicleta lleva un remolque.
- Evite piedras, bordillos, frenados bruscos y virajes repentinos. Evite las rocas, los bordillos de la acera, los frenados y los virajes bruscos.

- Use el sentido común al decidir si las condiciones del clima, la carretera y el tráfico son seguras para usar una bicicleta Burley. Los límites de temperatura recomendados para el uso de un remolque Burley son de -7 a 38 °C.
- El conductor de la bicicleta debe tener al menos 16 años.
- Los remolques de bicicleta tirados por una bicicleta motorizada/eléctrica pueden estar limitados por ley.
- Límites de velocidad recomendados:
 - 24 km/h sobre carreteras lisas y rectas
 - 8 km/h al girar o sobre carreteras irregulares
- A fin de evitar daños, la carga debe colocarse con cuidado en el compartimento de carga.
- El peso del remolque debe distribuirse adecuadamente para una manipulación segura. La fuerza hacia abajo al final de la barra de remolque, donde se encuentra con la moto, debe estar entre 2 libras y 20 libras. Para medir esto, cargar su remolque y el lugar junto a la báscula de baño. Paso en la escala y tenga en cuenta su peso. Mientras que en la escala, alza al final de la barra de remolque 1 pie del suelo y tenga en cuenta el peso de nuevo. La diferencia de peso es la fuerza hacia abajo en la barra de remolque. Si el peso es demasiado bajo, la rueda trasera de la bicicleta podría perder tracción. Si es demasiado alta el enganche puede estar sobrecargado.

CUANDO SE USE COMO VAGÓN:

- NO transporte pasajeros en el vagón sin el accesorio Asiento para niños de Burley Hopper instalado.

Maximum Capacities

100 lbs (45 kg)

note

If using additional Burley accessories for loading trailer, consult the appropriate manuals for loading instructions.



WARNING

ALWAYS COMPLY WITH LOCAL REGULATIONS FOR MAXIMUM TRAILER WEIGHT.

Box Contents

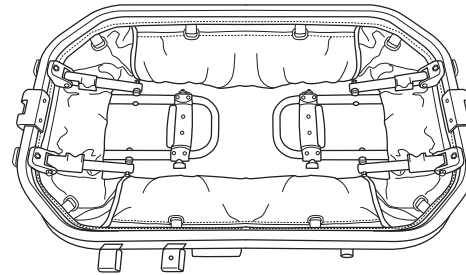

Frame Body

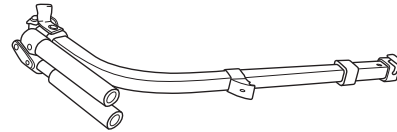

Tow Bar

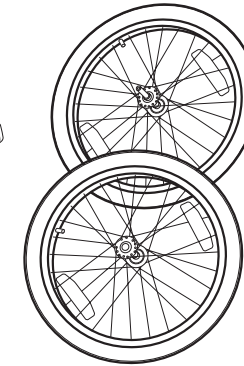

2 Wheels

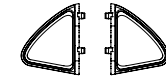

2 Wheel Guards

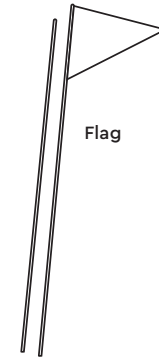

Flag

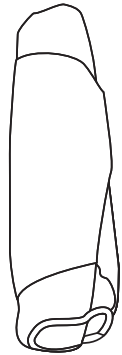

Cover

Burley Trailer Guide

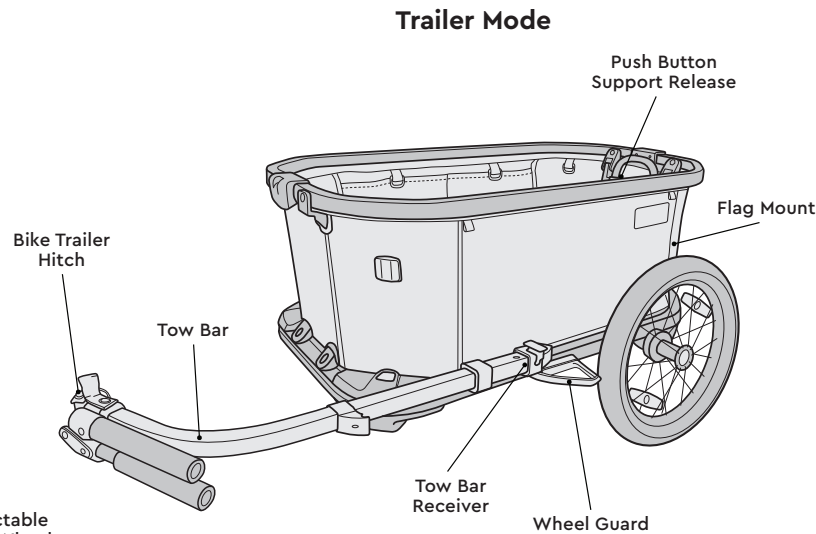
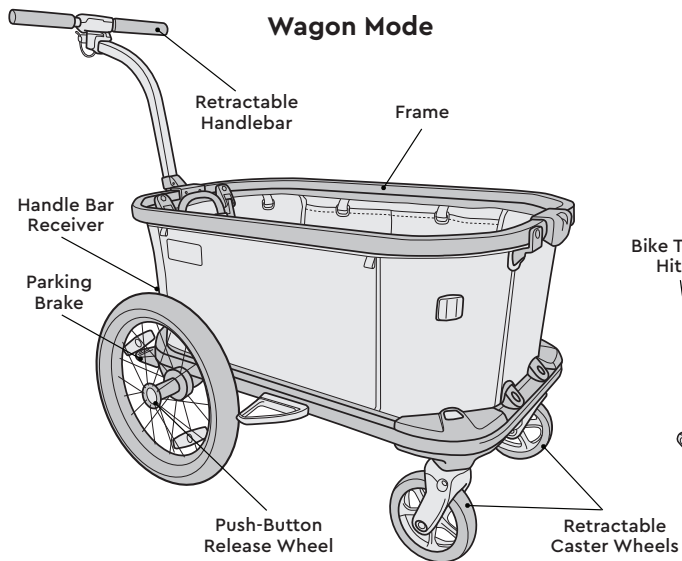

Burley Hitch Guide

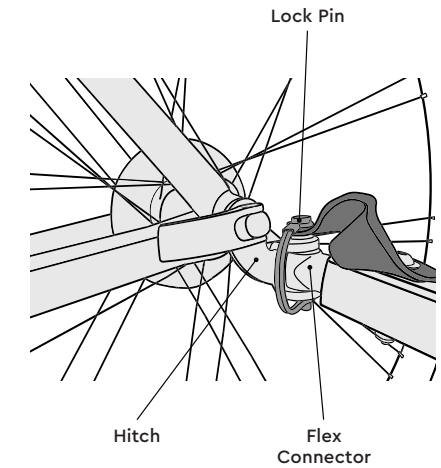

Opening the Hopper

1

Lift each support to raise the Hopper frame.

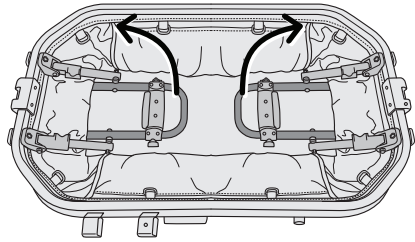

2

Continue to raise supports into a fully vertical position.

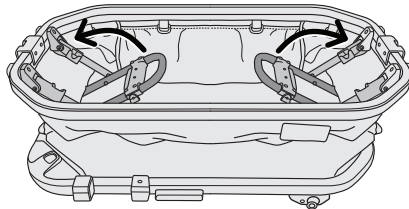

3

Lock the supports to the frame by clicking into place.

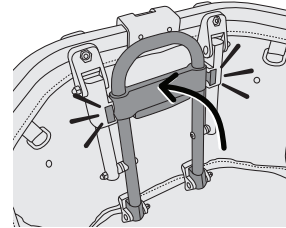

WARNING

CHECK THAT THE SUPPORTS ARE PROPERLY LOCKED INTO PLACE BEFORE USING THE HOPPER.

Closing the Hopper

1

Remove any cargo and any installed Burley accessories. Ensure towbar is not installed in the handlebar receiver (see section "Removing Handlebar").

2

Press the release button **A** then squeeze each yellow button **B** to release and fold flat to floor of the Hopper.

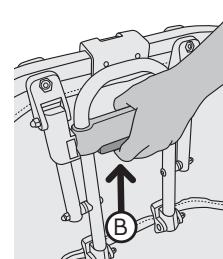
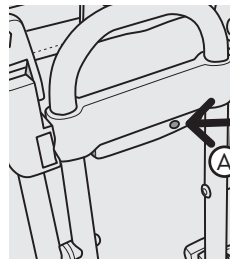

WARNING

CARE MUST BE TAKEN WHEN FOLDING AND UNFOLDING TO PREVENT FINGER ENTRAPMENT.

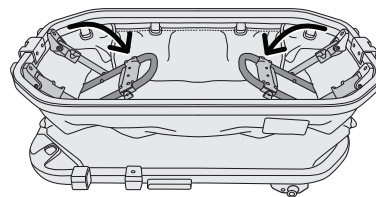

Installing the Wheel Guards

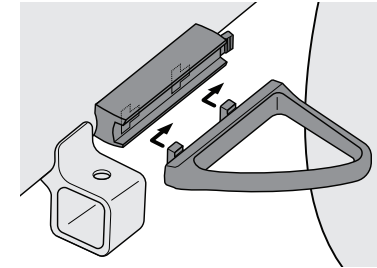

1

Insert the the wheel guard into the reciever. Slide the wheel guard back until you hear it click into place. Repeat for other side.

Attaching & Removing the Wheels

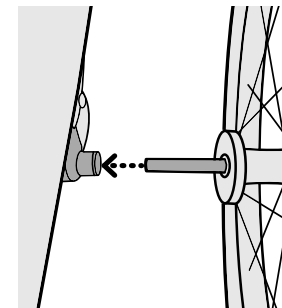

1

While pressing the rubber button, insert wheel axle into axle receiver, and then release the button. Pull firmly on wheel to confirm the axle is fully engaged.

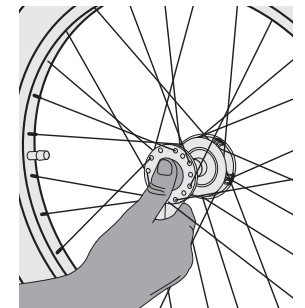

2

For removing wheel: while pressing the button, slide wheel out of the axle receiver. Release button.

Installing the Tow Bar (Bike Trailer Mode)

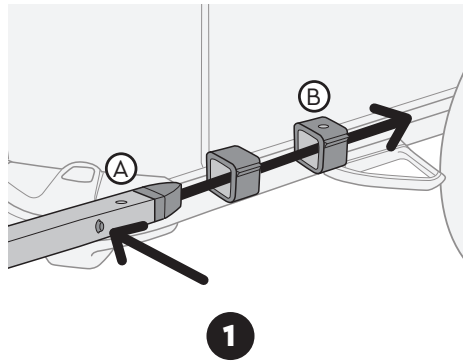

While depressing the button, slide the tow bar into the tow bar receivers until hole (A) aligns with hole (B).

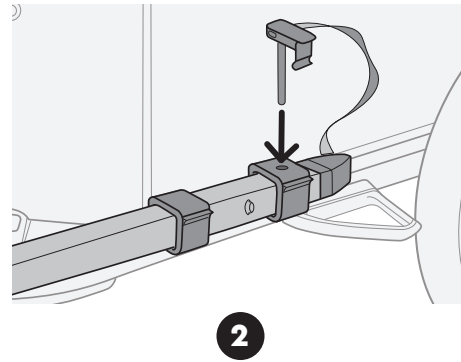

Insert the retaining pin from the top through the aligned holes.

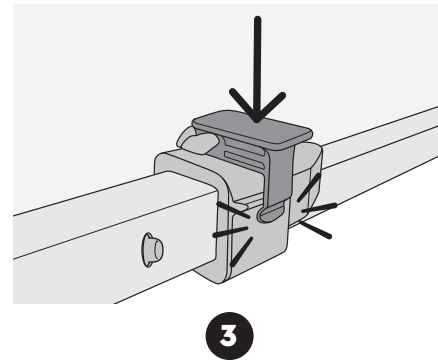

Ensure that the retaining pin is locked properly as shown above.

Removing the Tow Bar

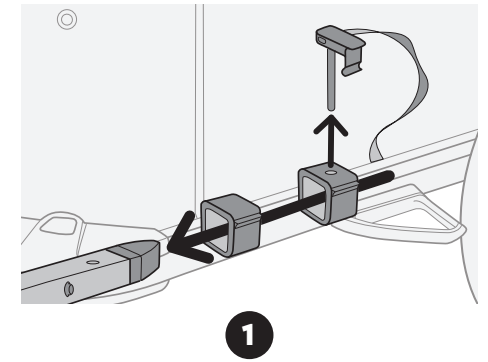

Remove the retaining pin and while depressing the button, remove the tow bar.

Installing the Safety Flag

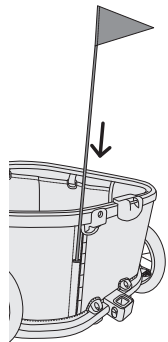

Join pole sections together, insert the flag pole into the yellow opening on the rear of the trailer.



Stowing the Caster Wheels (Bike Trailer Mode)

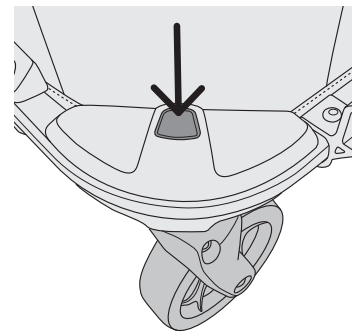

Press button to release each caster.

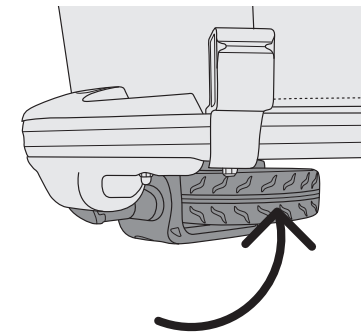

Raise each caster wheel until it locks into place.

Installing the Tow Bar as a Handlebar (Wagon Mode)

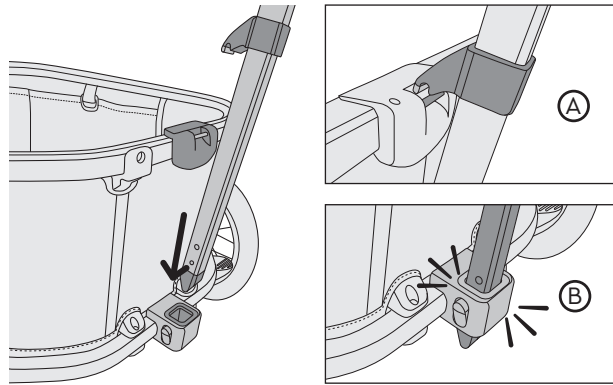

1

While aligning the hook with the top of the trailer frame **A**, insert the towbar into the handlebar receiver **B** until it clicks into place.

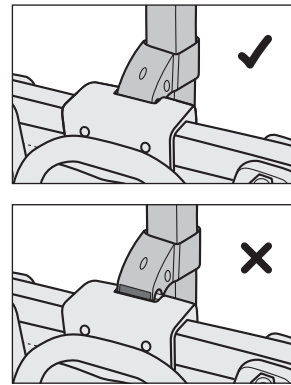

2

Ensure that the handlebar is locked to the frame. The red indicator on the towbar hook should not be visible when the handlebar is fully seated.

Removing the Handlebar

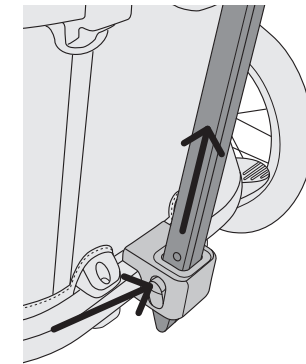

1

Press the release button and lift to remove.

Lowering the Caster Wheels (Wagon Mode)

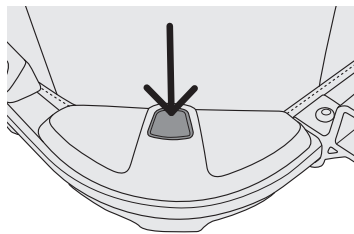

1

Press button to release each caster.

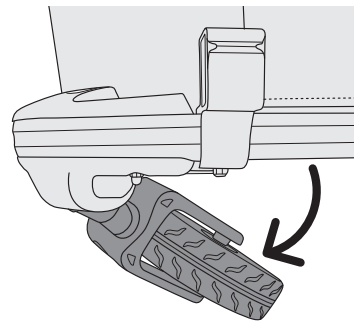

2

Lower each caster wheel until it locks into place.

Installing the Cover

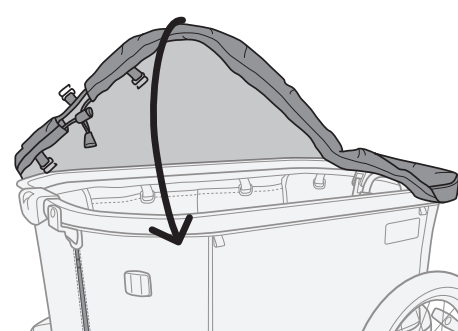

1

Install the cover by wrapping the elastic edges over the upper frame tubing.

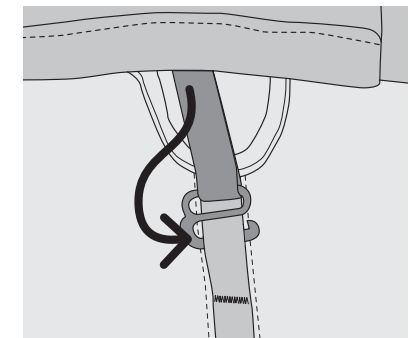

2

Secure the G-hooks to the webbing at the front and rear of the Hopper and tighten the cinch cord to secure the cover.

Deploying the Handlebar (Wagon Mode)

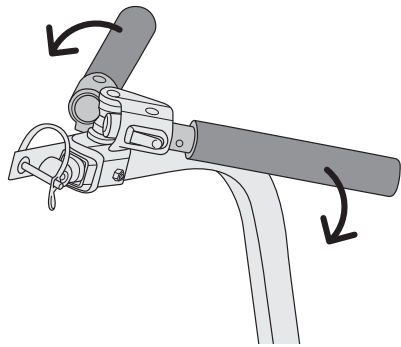

1

Pull on each handlebar and rotate outward.

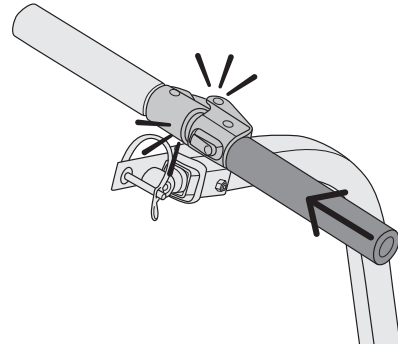

2

With handlebars fully rotated to the open position, push the handlebar inward until it clicks into place.

Stowing the Handlebar (Trailer Mode)

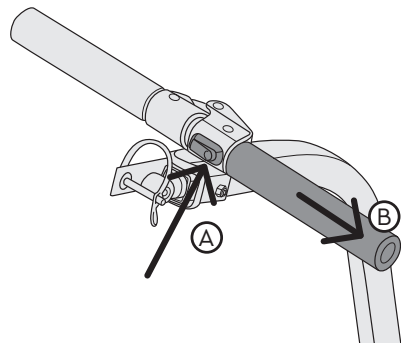

1

Push button **A** and pull outward **B** to release the handlebars.

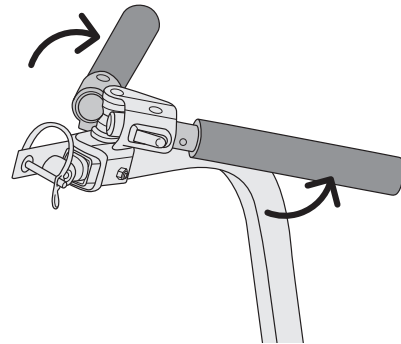

2

Rotate handlebars back into the closed position.

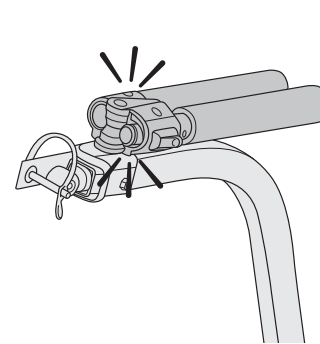

3

Ensure that the handlebars click into place.

Applying and Releasing the Parking Brake

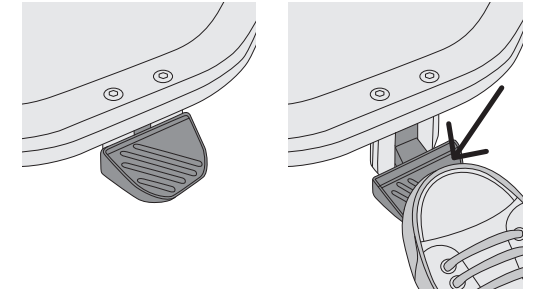

1

Press the brake pedal to apply and lock the parking brake.

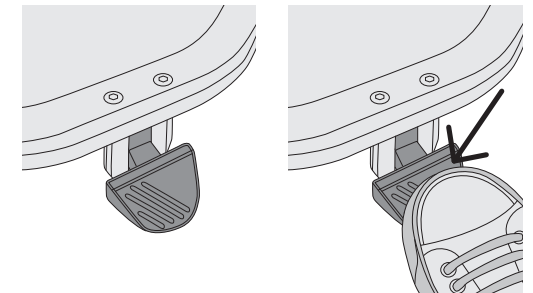

2

Press again to release.

Connecting Your Trailer to Your Bike

note

To identify your bike's rear axle, see the Hitch Guide on Burley.com/hitching-guide or confirm with your local bike shop

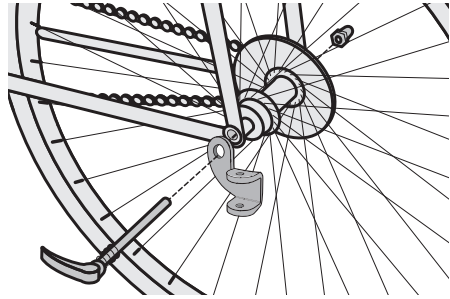

1

Quick Release or Nuted Axle:

Remove quick release skewer or axle nut from left side of bike's rear-wheel.

Install the hitch between quick release or axle nut and frame with the hitch tabs parallel to ground. Tighten quick release or axle nut following bike manufacturer's recommendation. Consult Burley.com for adapters designed to help fit your trailer to your bike if necessary.

Thru Axle:

Requires adapted thru axle to install hitch. Consult Burley.com to obtain proper fit and installation to your bike.

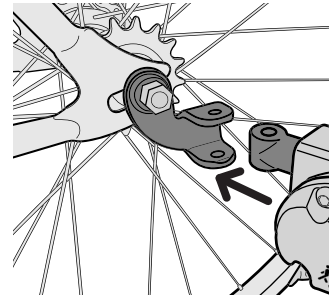

2

Connecting the tow bar to the hitch:

Insert flex connector between the two tabs of the hitch, such that all the holes are aligned. Insert the retaining pin through the holes from the top and close the retainer at the bottom.

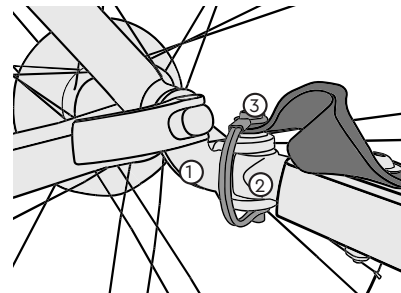

1. Hitch
2. Flex Connector
3. Retaining Pin

Disconnecting Your Trailer From Your Bike

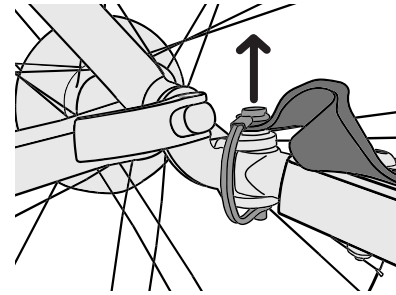

1

Open the retainer on the retaining pin and pull it upwards to remove it.

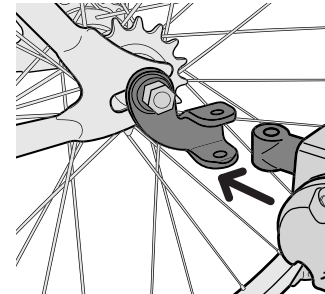

2

Remove the flex connector from the hitch by pulling away from the bike.

note

The hitch can remain on the bike when trailer is removed.

Before You Ride

Before you tow, push, or pull your cargo wagon, contact your authorized Burley dealer or Burley.com for replacement of any damaged or worn parts.

Check before each use

- Wheels are properly secured to the trailer.
- In trailer mode, ensure that the caster wheels are stowed flat against the bottom of the trailer.
- Tires are inflated to recommended pressure on the tire sidewall.
- Tow bar is properly secured to the trailer.
- Hitch is properly secured to the bicycle.
- Hitch retaining pin is secured and safety strap is attached.
- Tow Bar Receiver retaining pin is secured.
- Load does not exceed 100 lbs (45 kg).
- Weight of tow bar at hitch is greater than 2 lbs (1 kg) but does not exceed 20 lbs (9 kg) with fully loaded trailer.
- Bicycle is in proper working order, especially brakes and tires (refer to bicycle manufacturer's instructions).
- Safety flag is in place.
- Lighting is adequate for riding conditions.

Check monthly

- Inspect tow bar, hitch, frame tubing, flex connector and hardware for damage
- Check that bolts are tight

- Inspect tires and wheels for wear, cracks and trueness
- Inspect fabric parts for rips, abrasions, and missing or damaged hardware

Service

- Flex Connectors need to be serviced every 3-5 years for safe operation

Maintenance

Storage

For longer product life, store trailer indoors. If trailer is stored outdoors, protect the trailer with a Burley Storage Cover or a Trailer Storage Bag. The trailer should not be stored at temperatures less than -10°F (-23°C) or greater than 150°F (65°C).

Fabric Care

Hand wash fabric parts with warm water and mild soap. DO NOT use bleach or solvents. Hang dry trailer cover. Wipe dry and store out of direct sunlight in a dry, well-ventilated area.

Connect with Burley

Whether you ride your bike all year long or are a fair weather rider, Burley shares your enthusiasm for making the most of your bike. Thank you for your business. We appreciate it.

Product Identification

If you have any questions about the model name or year of your Burley, please consult our product identification web page: burley.com/support/what-year-is-my-burley

Burley Limited Warranty

This Burley trailer is warranted from the date of purchase against defects in materials and workmanship as follows: fabric parts for one year, frame and plastic parts for three years. Your original dated sales or delivery receipt showing the date of purchase is your proof of purchase. If a defect in materials or workmanship is discovered during the Limited Warranty period, we will, at our sole option, repair or replace your product at no cost to you. This warranty is only valid in the country in which the product was purchased. The Limited Warranty extends only to the original retail purchaser of this product and is not transferable to anyone who obtains ownership of the product from the original purchaser. The Limited Warranty does not cover claims resulting from misuse, failure to follow the instructions, installation, improper maintenance and use, abuse alteration, involvement in an accident, and normal wear and tear. The Limited Warranty does not cover products which are used in rental operations and Burley will not be liable for any incidental or commercial damages relating to such use. TO THE GREATEST EXTENT PERMITTED BY LAW, THIS LIMITED WARRANTY IS EXCLUSIVE AND IN LIEU OF ANY OTHER WARRANTY, WRITTEN OR ORAL, INCLUDING BUT NOT LIMITED TO ANY EXPRESS OR IMPLIED WARRANTY OF MERCHANTABILITY OR FITNESS FOR A PARTICULAR PURPOSE. The duration of any implied warranties, including any implied warranty of merchantability or fitness for a particular purpose that may exist during the express warranty period are expressly limited to the limited warranty period. Some states and countries do not allow limitations on how long an implied limited warranty lasts; therefore, the above limitation and exclusions may not apply to you.

THE CUSTOMER'S EXCLUSIVE REMEDY FOR BREACH OF THIS LIMITED WARRANTY OR OF ANY IMPLIED WARRANTY OR OF ANY OTHER OBLIGATION ARISING BY OPERATION OF LAW OR OTHERWISE SHALL BE LIMITED AS SPECIFIED HEREIN TO REPAIR OR REPLACEMENT, AT OUR SOLE OPTION. IN ANY EVENT, RESPONSIBILITY FOR SPECIAL, INCIDENTAL AND CONSEQUENTIAL DAMAGES IS EXPRESSLY EXCLUDED. Some states do not allow the exclusion of limitation of incidental or consequential damages, so the above limitation of exclusion may not apply to you. Our goods come with guarantees that cannot be excluded under the Australian Consumer Law. You are entitled to a replacement or refund for a major failure and for compensation for any other reasonably foreseeable loss or damage. You are also entitled to have the good repaired or replaced if the goods fail to be of acceptable quality and the failure does not amount to a major failure. This Limited Warranty gives you specific legal rights, and you may have other rights that vary from state to state or country. For warranty service or replacement part information for the USA or Canada, please contact Burley directly by calling 800-311-5294 or emailing burley@burley.com. For warranty service or replacement part information outside of the USA and Canada please contact the place of purchase for warranty service. Please be prepared to provide the product model, serial number and a description of the warranty issue. Some replacement parts may be available for purchase after this limited warranty expires. Please visit us at www.burley.com or call us at 541-687-1644 for more information.

Maximale Kapazitäten

100 lbs (45 kg)

hinweis

Wenn Sie zusätzliches Burley-Zubehör zum Beladen des Anhängers verwenden, konsultieren Sie die entsprechenden Handbücher für Ladeanweisungen.

⚠️ WARNHINWEIS

BEFOLGEN SIE STETS LOKALE
REGELUNGEN BEZÜGLICH DES
MAXIMALEN ANHÄNGERGEWICHTS.

Packungsinhalt

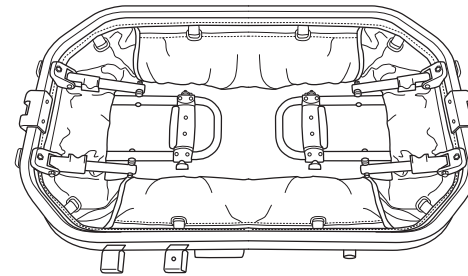

Rahmenkörper

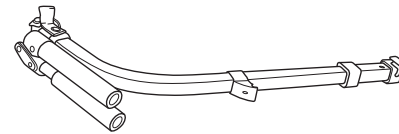

Zugstange

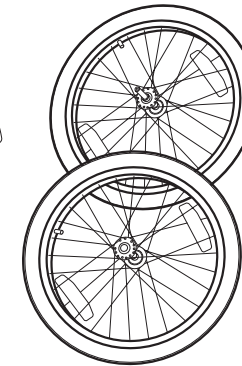

2 Räder

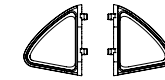

2 Radabdeckungen

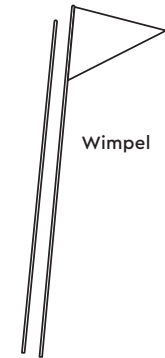

Wimpel



Verdek

Anleitung für Burley Anhänger

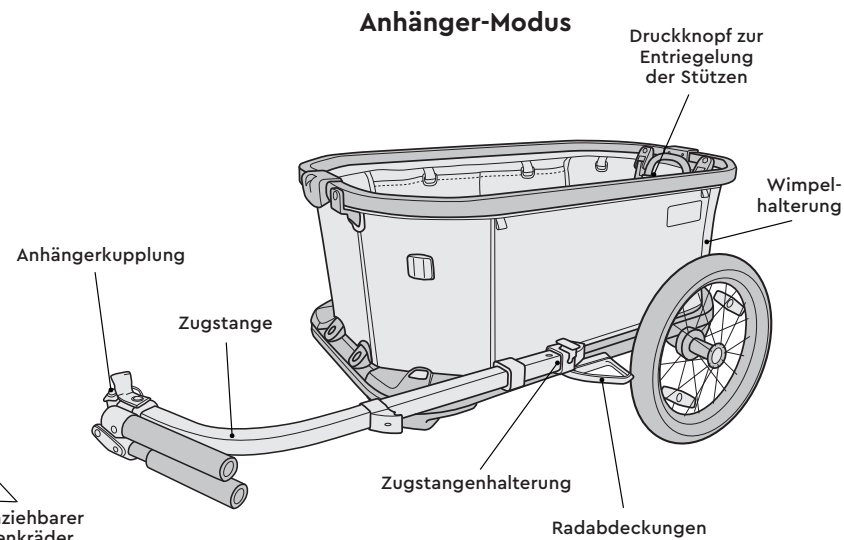
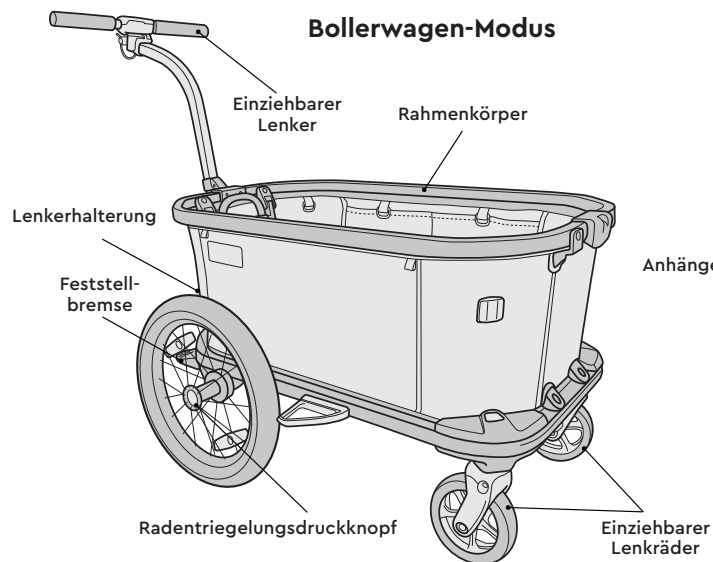

Gebrauchsanleitung Burley-Anhängerkupplung

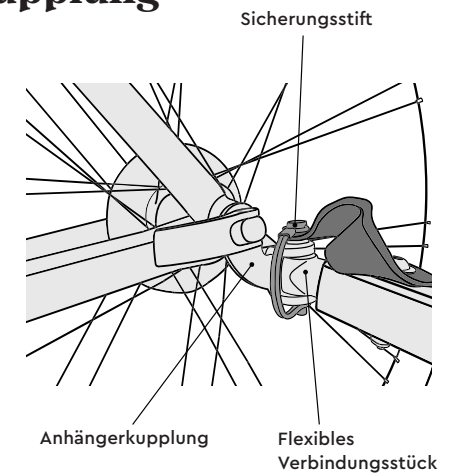

Öffnen des Hopper

1

Heben Sie jede Stütze an, um den Rahmen des Hopper anzuheben.

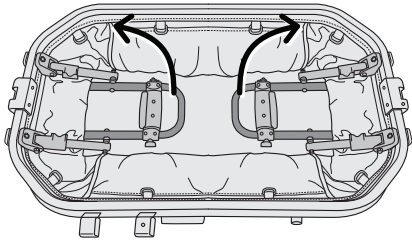

2

Heben Sie die Stützen in eine vollständig vertikale Position.

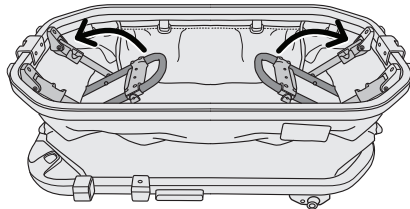

3

Verriegeln Sie die Stützen mit dem Rahmen, indem Sie sie einrasten.

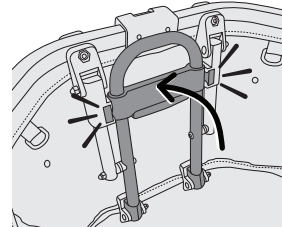

! WARNHINWEIS

VERGEWISSERN SIE SICH, DASS DIE STÜTZEN RICHTIG EINGERASTET SIND, BEVOR SIE DEN HOPPER BENUTZEN.

Zusammenlegen des Hopper

1

Entfernen Sie die Ladung und alle installierten Burley-Zubehörteile. Vergewissern Sie sich, dass die Deichsel nicht in der Lenkerhalterung befestigt ist (siehe Abschnitt „Abnehmen der Lenkstange“).

2

Drücken Sie die Entriegelungsknöpfe **A** und dann gelben Knöpfe **B**, um die Stützen zu lösen und flach auf den Boden des Hopper zu legen.

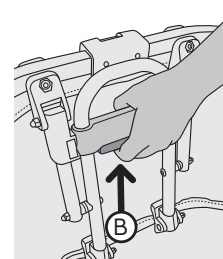
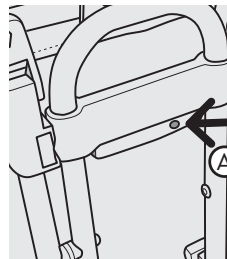

! WARNHINWEIS

ACHTEN SIE BEIM AUF- UND ZUKLAPPEN DARAUFG, KEINE FINGER EINZUKLEMMEN.

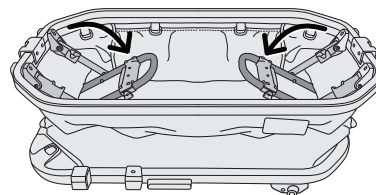

Montage der Radabdeckungen

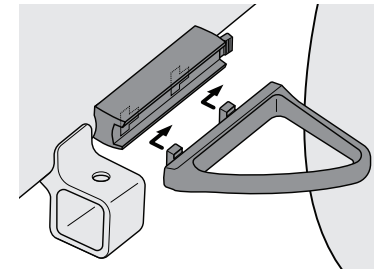

1

Den Radschutz in die Aufnahme einsetzen. Den Radschutz zurückschieben, bis er hörbar einrastet.

Anbringen und Abnehmen der Räder

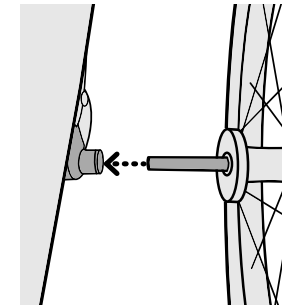

1

Den Gummiknopf an der Außenseite der Radnabe drücken. Schieben Sie die Radachse in die Achsenhalterung und lassen Sie den Knopf anschließend los. Ziehen Sie fest an dem Rad, um sich zu vergewissern, dass die Achse vollständig eingerastet ist.

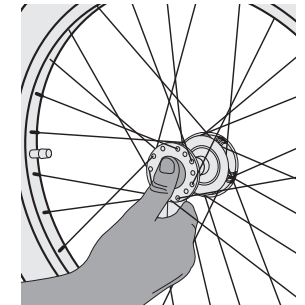

2

Zum Abnehmen des Rades: Rad bei gedrückter Taste aus der Achsaufnahme schieben. Freigabetaste.

Montage der Deichsel (Fahrradanhänger-Modus)

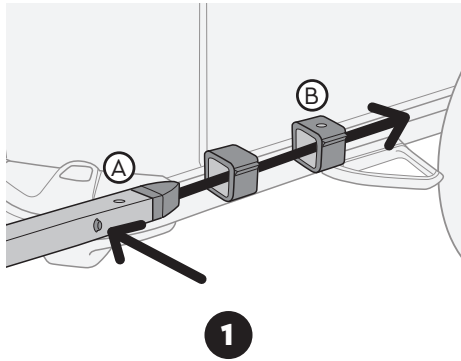

1
Schieben Sie die Deichsel bei gedrücktem Knopf in die Deichselaufnahme, bis das Loch **A** mit dem Loch **B** übereinstimmt.

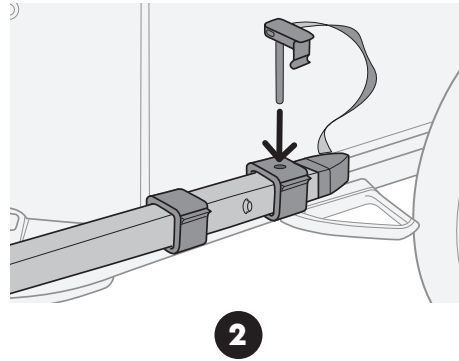

2
Stecken Sie den Haltestift von oben durch die ausgerichteten Löcher.

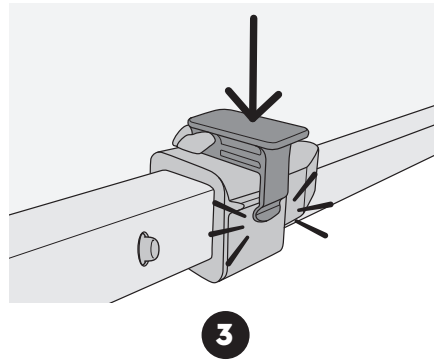

3
Vergewissern Sie sich, dass der Haltestift wie oben abgebildet richtig eingerastet ist.

Abnehmen der Deichsel

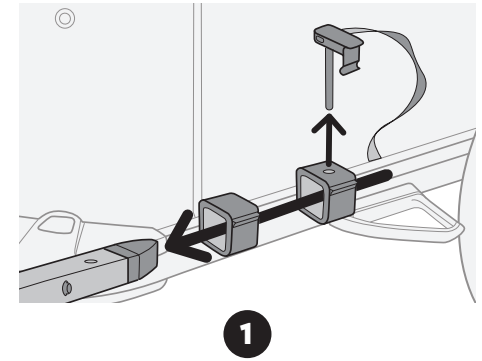

1
Entfernen Sie den Haltestift und drücken Sie den Knopf, um die Deichsel abzunehmen.

Anbringen des Sicherheitswimpels

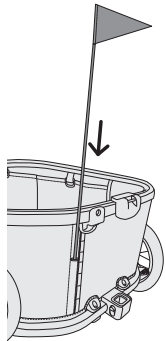

1

Die Stangenteile verbinden. Die Wimpelstange in die gelbe Öffnung am hinteren Ende des Anhängers stecken.

⚠
WARNHINWEIS
VERWENDEN SIE DEN ANHÄNGER NICHT OHNE SICHERHEITSWIMPEL.

Verstauen der Lenkräder (Anhänger-Modus)

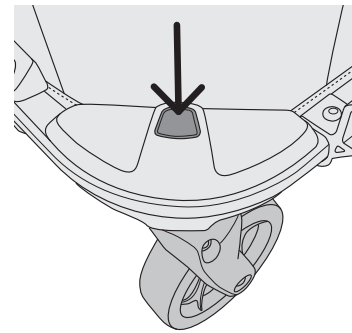

1

Drücken Sie die Taste, um jede Rolle zu lösen.

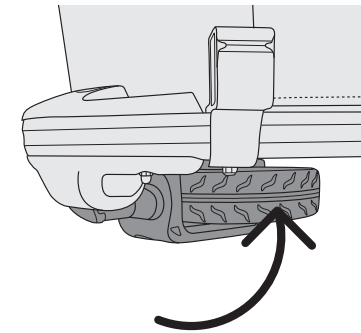

2

Heben Sie jedes Lenkrad an, bis es einrastet.

Montage der Deichsel als Lenkstange (Bollerwagen-Modus)

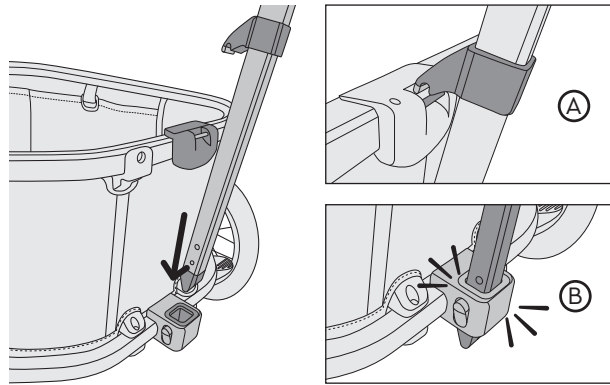

1

Richten Sie den Haken an der Oberseite des Anhängerrahmens (A) aus und stecken Sie die Anhängerdeichsel in die Lenkerhalterung (B), bis sie einrastet.

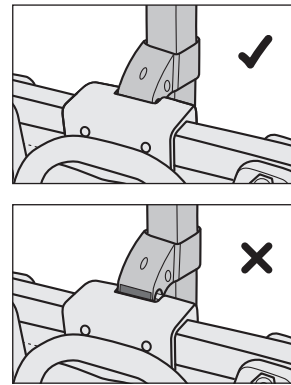

2

Vergewissern Sie sich, dass die Deichsel am Rahmen befestigt ist. Die rote Markierung auf dem Deichselhaken darf nicht sichtbar sein, wenn der Lenker vollständig eingerastet ist.

Abnehmen der Lenkstange

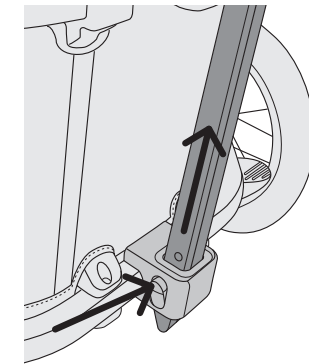

1

Drücken Sie die Entriegelungstaste und heben Sie die Deichsel an, um sie abzunehmen.

Absenken der Lenkräder (Bollerwagen-Modus)

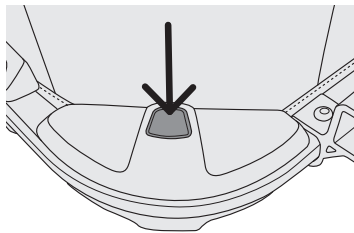

1

Drücken Sie die Taste, um jede Rolle zu lösen.

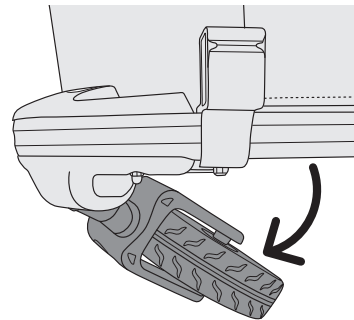

2

Heben Sie jedes Lenkrad an, bis es einrastet.

Anbringen der Abdeckung

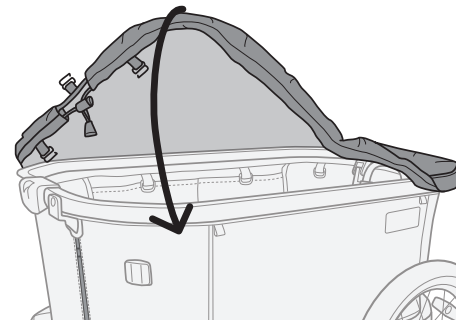

1

Bringen Sie die Abdeckung an, indem Sie die elastischen Ränder über die oberen Rahmenrohre ziehen.

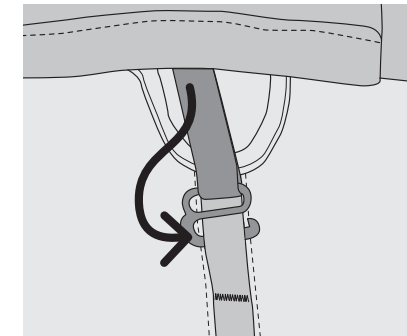

2

Befestigen Sie die G-Haken am Gurtband an der Vorder- und Rückseite des Hopper und ziehen Sie die Kordel fest, um die Abdeckung zu sichern.

Einsetzen der Lenkstange (Bollerwagen-Modus)

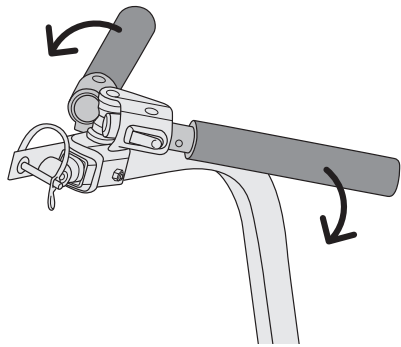

1

Ziehen Sie an jedem Lenkergriff und drehen Sie ihn nach außen.

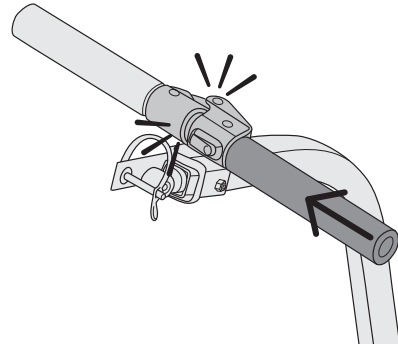

2

Drehen Sie den Lenker vollständig in die offene Position und drücken Sie ihn nach innen, bis er einrastet.

Verstauen der Lenkstange (Anhänger-Modus)

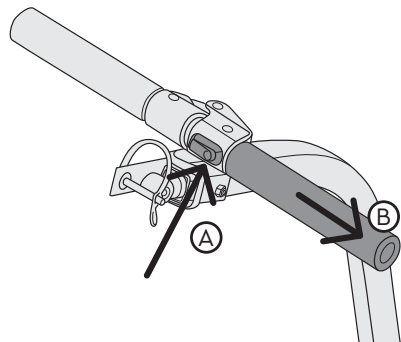

1

Drücken Sie den Knopf **A** und ziehen Sie **B** nach außen, um den Lenker zu entriegeln.

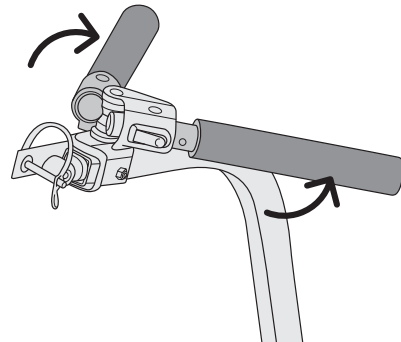

2

Drehen Sie den Lenker wieder in die geschlossene Position.

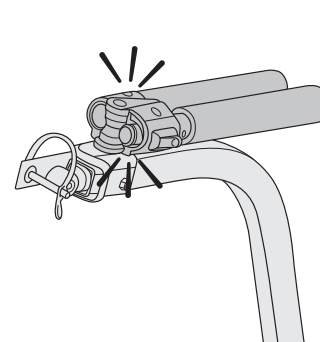

3

Stellen Sie sicher, dass der Lenker einrastet.

Anziehen und Lösen der Feststellbremse

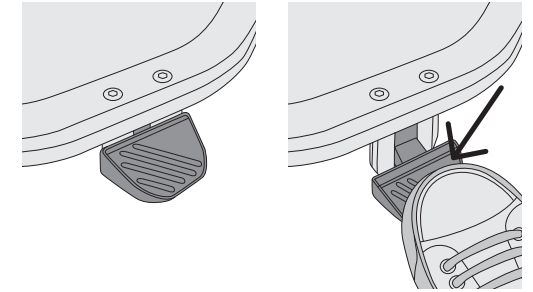

1

Betätigen Sie das Bremspedal, um die Feststellbremse anzuziehen und festzustellen.

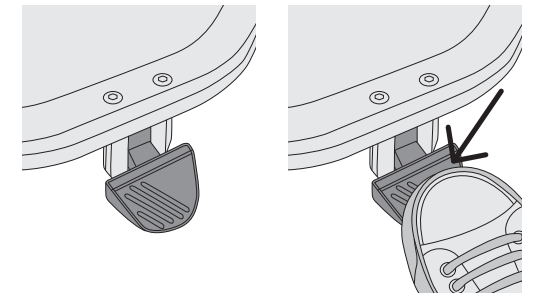

2

Zum Lösen erneut drücken.

Anschließen des Hopper an Ihr Fahrrad

hinweis

Informationen zur Identifizierung der Hinterachse Ihres Fahrrads finden Sie in der Kupplungsanleitung auf Burley.com/hitching-guide oder lassen Sie sich von Ihrem örtlichen Fahrradgeschäft bestätigen.

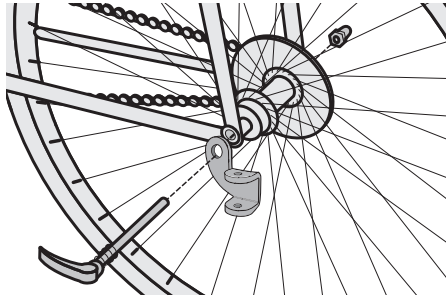

1

Schnellspanner oder Nussachse:

Entfernen Sie den Schnellverschluss oder die Mutter von der linken Seite der hinteren Radachse des Fahrrads. Montieren Sie die Anhängerkupplung zwischen dem Schnellverschluss oder der Mutter und dem Rahmen. Ziehen Sie den Schnellverschluss oder die Mutter gemäß den Empfehlungen des Herstellers fest. Konsultieren Sie Burley.com für Adapter, die dazu dienen, Ihren Anhänger bei Bedarf an Ihr Fahrrad anzupassen.

Steckachse:

Wenden Sie sich an Burley.com, um Informationen zur korrekten Montage an Ihr Fahrrad zu erhalten.

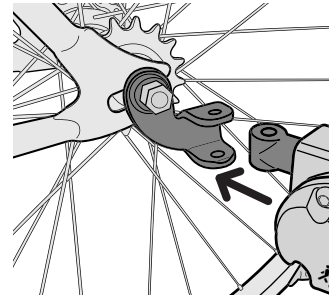

2

Ankoppeln der Zugstange an der Anhängerkupplung:

Stecken Sie das flexible Verbindungsstück zwischen die beiden Löcher der Anhängerkupplung. Stecken Sie den Sicherungsstift hinein und schließen Sie die Arretierung. Wickeln Sie den Sicherungsriemen zweimal um den Fahrradrahmen und befestigen Sie ihn an der Öse an der Zugstange.

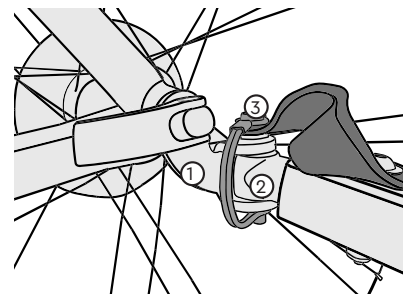

1. Anhängerkupplung
2. Flexibles Verbindungsstück
3. Haltestift

Die Deichsel von der Kupplung lösen

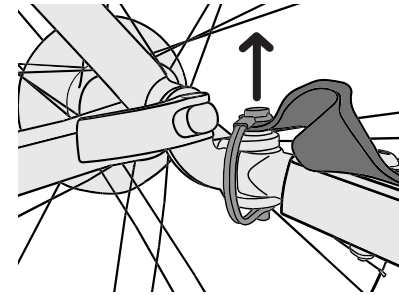

1

Öffnen Sie die Arretierung des Halterungsstifts und ziehen Sie den Stift heraus.

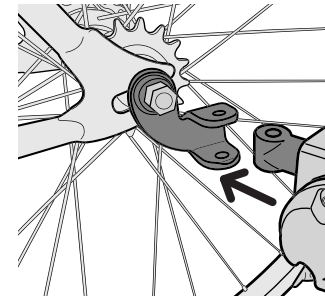

2

Entfernen Sie dann das flexible Verbindungsstück von der Kupplung.

hinweis

Die Anhängerkupplung kann am Fahrrad verbleiben, wenn der Anhänger entfernt wurde.

Vor der Fahrt

Bevor Sie Ihren Lastenwagen schleppen, schieben oder ziehen, wenden Sie sich zum Ersetzen beschädigter oder abgenutzter Teile an Ihren örtlichen Fahrradladen oder autorisierten Burley-Händler oder an Burley.com.

Prüfen Sie vor jeder Verwendung Folgendes

- Die Räder sind richtig am Anhänger befestigt
- Achten Sie im Anhänger-Modus darauf, dass die Lenkräder flach an der Unterseite des Anhängers angebracht sind.
- Die Reifen sind mit dem auf der Reifenseite empfohlenen Druck aufgepumpt
- Die Zugstange ist ordnungsgemäß am Anhänger gesichert
- Der Haupt-Sicherungsstift für die Aufnahme ist gesichert, der Zweit-Sicherungsstift ist angebracht
- Die Kupplung ist ordnungsgemäß am Fahrrad befestigt
- Der Sicherungsstift für die Kupplung ist gesichert, das Sicherheitsband ist angebracht
- Dass die Ladung 45 kg bei einem Doppelkinderanhänger oder 34 kg bei einem Einzelkinderanhänger nicht übersteigt
- Das Gewicht der Zugstange an der Anhängerkupplung ist höher als 1kg und liegt bei voll beladenem Anhänger maximal bei 9kg
- Das Fahrrad ist in gutem Zustand, insbesondere Bremsen und Reifen (siehe Benutzerhandbuch für das Fahrrad)

- Der Sicherheitswimpel ist angebracht
- Die Beleuchtung ist den Fahrbedingungen angemessen

Monatlich prüfen

- Untersuchen Sie die Zugstange, die Anhängerkupplung, die Rahmenrohre, das flexible Verbindungsstück und das Gestell auf Schäden
- Prüfen Sie, ob die Bolzen festgezogen sind
- Reifen und Räder auf Abnutzung, Risse und Schäden prüfen
- Untersuchen Sie die Stoffbauteile auf Risse, Abnutzung und fehlendes oder beschädigtes Material

Warten

- Flex-Anschlüsse müssen alle 3 bis 5 Jahre gewartet werden, um die Sicherheit zu gewährleisten

Wartung Ihres Burley

Lagerung:

Lagern Sie den Anhänger im Innenbereich, um seine Lebensdauer zu verlängern. Wenn der Anhänger im Außenbereich geparkt wird, schützen Sie ihn mit einer Burley Trailer Transporttasche oder einer Schutzhülle. Der Anhänger darf nicht bei Temperaturen unter -23 °C oder über 65 °C gelagert werden.

Stoffpflege:

Reinigen Sie die Stoffteile per Hand mit warmem Wasser und milder Seife oder Reinigungsmittel. Verwenden Sie KEINE Bleich- oder Lösungsmittel. Lassen Sie die Anhängerabdeckung an der Luft trocknen. Trocknen Sie die Abdeckung ab und lagern Sie sie außerhalb der direkten Sonneneinstrahlung an einem trockenen, gut belüfteten Ort.

Kontakt mit Burley

Ob Sie Ihr Fahrrad ganzjährig fahren oder eher ein Schönwetterfahrer sind, Burley teilt Ihren Enthusiasmus, das Beste aus Ihrem Fahrrad zu holen. Vielen Dank für Ihren Kauf. Wir wissen es zu schätzen.

Produktkennzeichnung

Wenn Sie Fragen bezüglich des Namens oder Jahres Ihres Burley-Modells haben, besuchen Sie bitte unsere Produktidentifikations-Webseite: burley.com.

Begrenzte Garantie von Burley

Der Burley-Anhänger ist wie folgt ab Kaufdatum von einer Garantie gegen Material- und Produktionsfehler abgedeckt: Stoffteile über ein Jahr, Rahmen- und Plastikteile über drei Jahre. Als Kaufbeleg gilt Ihre datierte Original-Kauf- oder Lieferquittung, auf der das Kaufdatum angegeben ist. Sollte ein Material- oder Produktionsfehler während der begrenzten Gewährleistung festgestellt werden, so werden wir nach eigenem Ermessen Ihr Produkt kostenfrei reparieren oder ersetzen. Diese Gewährleistung ist nur in dem Land gültig, in dem das Produkt erworben wurde. Die begrenzte Gewährleistung gilt nur für den ursprünglichen Käufer dieses Produkts und ist nicht auf eine Person übertragbar, die das Produkt vom ursprünglichen Käufer übernimmt.

Die begrenzte Gewährleistung gilt nicht für Ansprüche, die aus einem Missbrauch, einer Nichtbefolgung der Anweisungen, der Montageanleitung, einer unsachgemäßen Wartung und Nutzung, einer Zweckentfremdung, der Verwicklung in einen Unfall oder aus einer normalen Abnutzung resultieren. Die begrenzte Gewährleistung gilt nicht für Produkte, die vermietet werden. Burley haftet nicht für jegliche unbeabsichtigte oder kommerzielle Schäden in Verbindung mit einer solchen Nutzung.

SOWEIT PER GESETZ ERLAUBT, IST DIESE BEGRENZTE GEWÄHRLEISTUNG EXKLUSIV UND ERSETZT JEDE ANDERE GEWÄHRLEISTUNG, OB SCHRIFTLICH ODER MÜNDLICH, EINSCHLIESSLICH, JEDOCH NICHT BEGRENZT AUF JEGLICHE AUSDRÜCKLICHE ODER STILLSCHWEIGENDE ZUSICHERUNG DER GEBRAUCHSTAUGLICHKEIT FÜR EINEN BESTIMMTEN ZWECK. Die Dauer jeglicher stillschweigender Gewährleistungen, einschließlich jeglicher stillschweigender Zusicherung der Gebrauchstauglichkeit für einen bestimmten Zweck, die während des Gültigkeitszeitraums der ausdrücklichen Gewährleistung bestehen, sind ausdrücklich auf den Gültigkeitszeitraum der begrenzten Gewährleistung begrenzt. Einige Staaten und Länder erlauben keine Begrenzung der Gültigkeit einer stillschweigenden, begrenzten Gewährleistung. Daher gelten die obigen Begrenzungen und Ausschlüsse möglicherweise nicht für Sie. DAS EXKLUSIVE RECHTSMITTEL DES KUNDEN BEI EINER VERLETZUNG DIESER BEGRENZTEN GEWÄHRLEISTUNG, EINER STILLSCHWEIGENDEN GEWÄHRLEISTUNG ODER EINER ANDEREN GESETZLICH ODER ANDERWEITIG HERVORGEHENDEN OBLIEGENHEIT IST WIE HIERIN SPEZIFIZIERT AUF EINE REPARATUR ODER EINEN ERSATZ NACH UNSEREM EIGENEM ERMESSEN BEGRENZT. IN JEDEM FALL IST EINE HAFTUNG FÜR SPEZIELLE, UNBEABSICHTIGTE UND FOLGESCHÄDEN AUSDRÜCKLICH AUSGESCHLOSSEN.

Einige Staaten erlauben nicht den Ausschluss der Begrenzung von unbeabsichtigten oder Folgeschäden. Daher gelten die obigen Ausschlüsse und Begrenzungen möglicherweise nicht für Sie. Diese begrenzte Gewährleistung gewährt Ihnen spezielle Rechte. Sie haben möglicherweise andere Rechte, die von Staat zu Staat oder Land variieren. Für Informationen zu Garantieleistungen oder Ersatzteilen für die USA oder Kanada, kontaktieren Sie Burley bitte direkt unter 800-311-5294 oder per E-Mail an burley@burley.com. Für Informationen zu Garantieleistungen oder Ersatzteilen außerhalb der USA und Kanada, kontaktieren Sie bitte den Händler, bei dem Sie das Produkt erworben haben. Bitte halten Sie das Produktmodell, die Seriennummer und eine Beschreibung des Garantiefalls bereit. Einige Ersatzteile stehen möglicherweise auch nach Ablauf dieser begrenzten Gewährleistung zum Kauf zur Verfügung. Bitte besuchen Sie uns unter www.burley.com oder rufen Sie uns an unter 541-687-1644 für weitere Informationen.

Capacités maximales

45 kg

remarque

Si vous utilisez des accessoires Burley supplémentaires pour charger la remorque, consultez les manuels appropriés pour les instructions de chargement.

MISE EN GARDE

CONCERNANT LE POIDS MAXIMAL DE LA REMORQUE, CONFORMEZ-VOUS TOUJOURS AUX RÉGLEMENTATIONS LOCALES.

Contenu de la Boîte

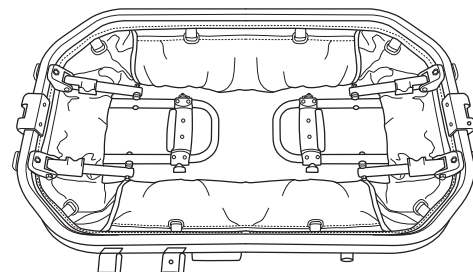

Corps du cadre

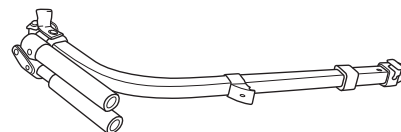

Barre de Remorquage

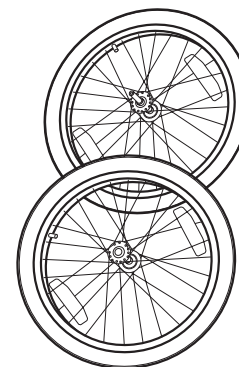

2 Roues

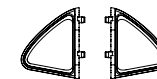

2 Gard-roues

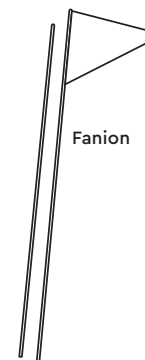

Fanion



Capote

Guide de Remorque Burley

Mode Wagon

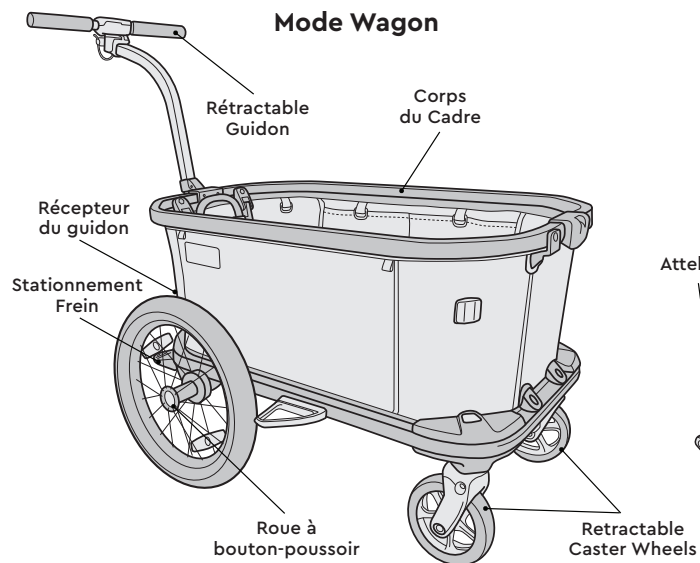

Mode Remorque

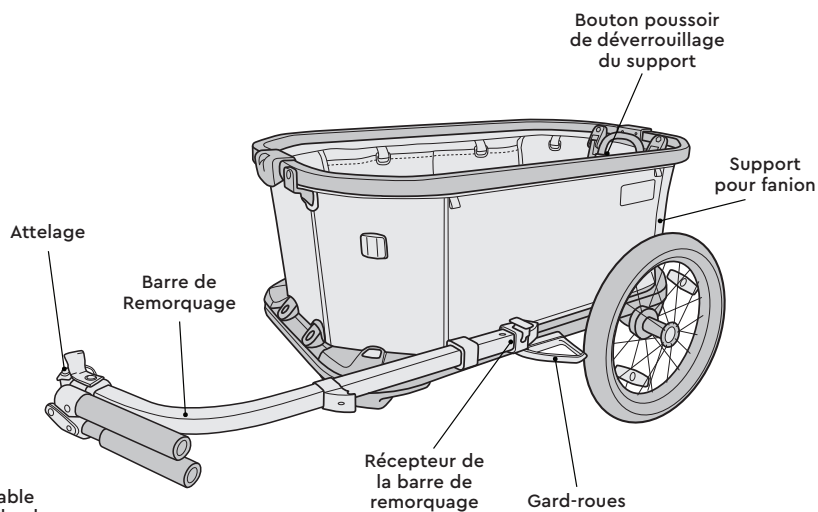

Guide d'attelage Burley :

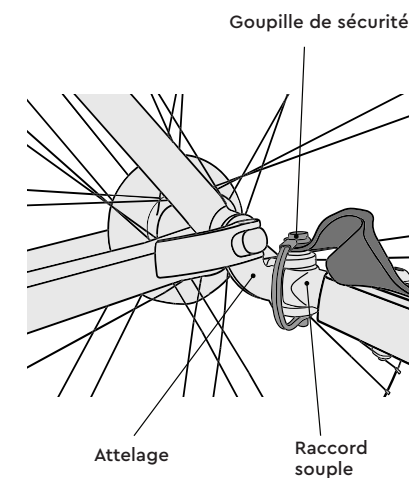

Ouverture du Hopper

1

Soulevez chaque support pour soulever le cadre du Hopper.

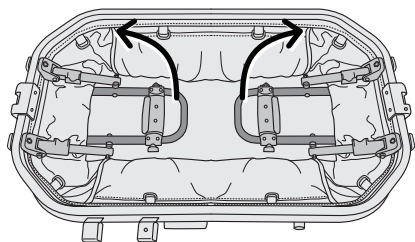

2

Continuez à soulever les supports jusqu'à ce qu'ils soient complètement verticaux.

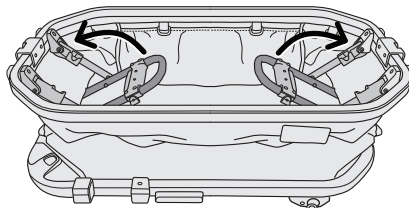

3

Verrouillez les supports sur le cadre en les fixant dans l'emplacement prévu.

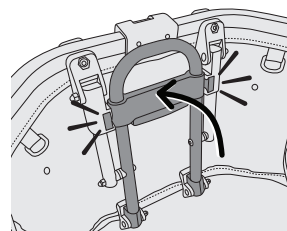

MISE EN GARDE

VÉRIFIEZ QUE LES SUPPORTS SONT CORRECTEMENT FIXÉS AVANT D'UTILISER LE HOPPER.

Fermeture du Hopper

1

Retirez toute cargaison et tout accessoire Burley installé. Assurez-vous que la barre de remorquage n'est pas installée dans le récepteur du guidon (voir la section « Retirer le guidon »).

2

Appuyez sur le bouton **A** de déverrouillage puis sur chaque bouton **B** jaune pour déverrouiller et plier le Hopper à plat.

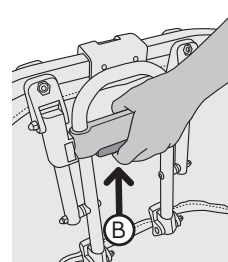
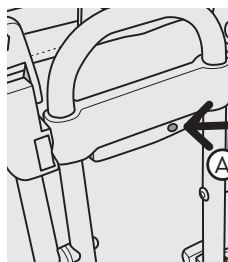

MISE EN GARDE

FAITES ATTENTION LORSQUE VOUS PLIEZ ET DÉPLIEZ LA REMORQUE POUR ÉVITER DE VOUS COINCER LES DOIGTS.

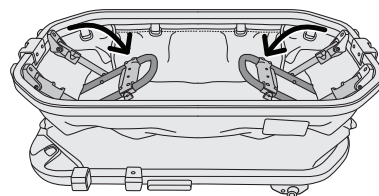

Installation des Garde-Roues

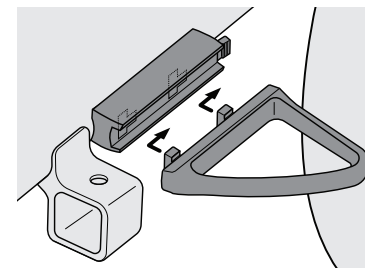

1

Insérez le protège-roues dans le récepteur. Faites glisser le protège-roues vers l'arrière jusqu'à ce que ce dernier émette un « clic ».

Fixation des Roues

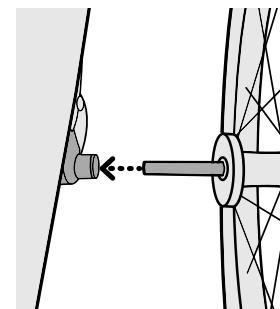

1

Appuyez sur le bouton en caoutchouc situé à l'extérieur du moyeu de roue. Insérez l'axe de roue dans le récepteur d'axe, puis relâchez le bouton. Tirez fermement sur la roue pour confirmer que l'axe est entièrement engagé.

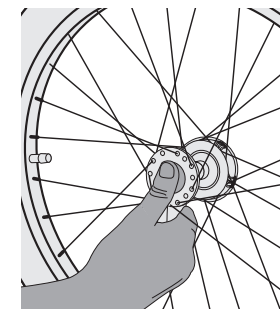

2

Pour retirer la roue : tout en appuyant sur le bouton, faites glisser la roue hors du récepteur d'essieu. Relâchez le bouton.

Installation de la barre de remorquage (mode remorque à vélo)

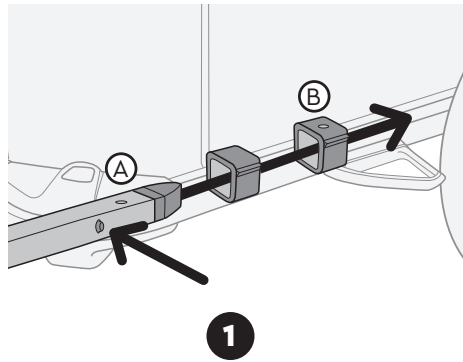

Tout en appuyant sur le bouton, faites glisser la barre de remorquage dans les récepteurs de barre de remorquage jusqu'à ce que le trou (A) soit aligné avec le trou (B).

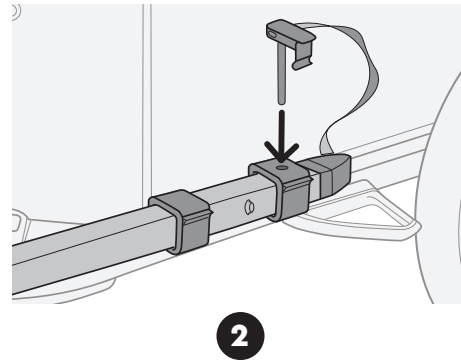

Insérez la goupille de retenue par le haut dans les trous alignés.

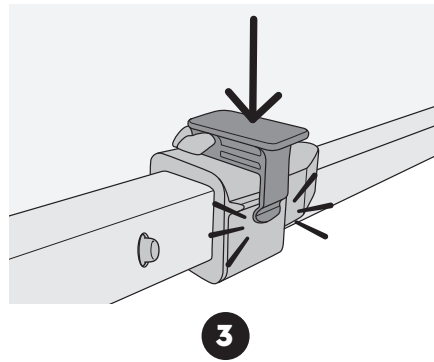

Assurez-vous que la goupille de retenue est correctement verrouillée, comme indiqué ci-dessus.

Retrait du barre d'attelage

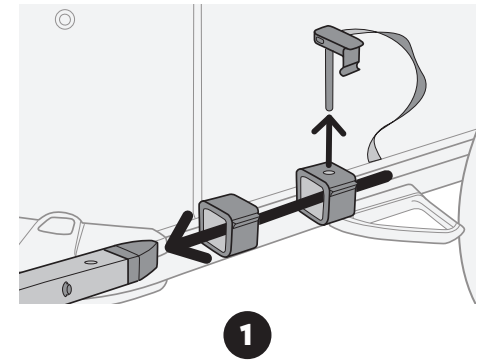

Retirez la goupille de retenue et, tout en appuyant sur le bouton, retirez la barre de remorquage.

Installation du drapeau de sécurité

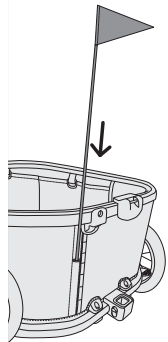

Reliez les tiges. Insérez la tige du drapeau dans l'ouverture jaune à l'arrière de la remorque.

MISE EN GARDE

N'UTILISEZ PAS LA REMORQUE SANS LE DRAPEAU DE SÉCURITÉ.

Rangement des roues pivotantes (Mode remorque)

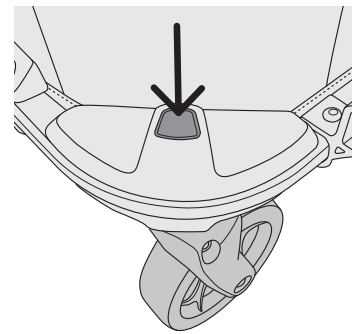

Appuyez sur le bouton pour enlever chaque roulette.

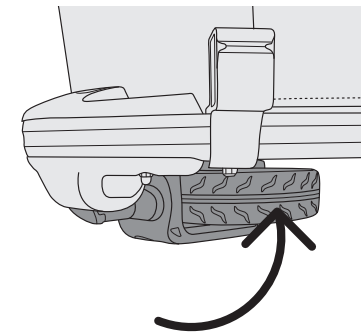

Soulevez chaque roue pivotante jusqu'à ce qu'elle se fixe.

Installation de la barre d'attelage en tant que guidon (mode wagon)

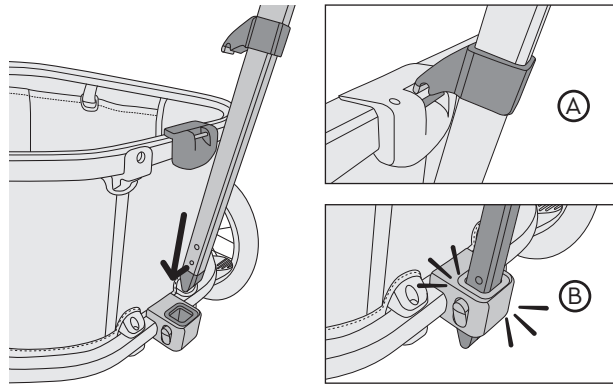

1

Tout en alignant le crochet avec le haut du cadre de la remorque A, insérez la barre de remorquage dans le récepteur du guidon B jusqu'à ce qu'il se fixe.

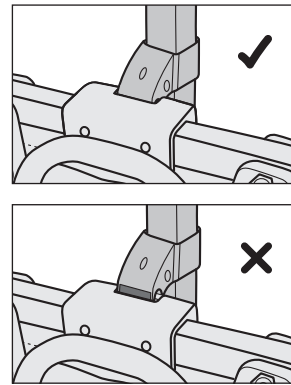

2

Assurez-vous que le guidon est fixé au cadre. L'indicateur rouge sur la barre de remorquage ne doit pas être visible lorsque le guidon est complètement installé.

Retrait du guidon

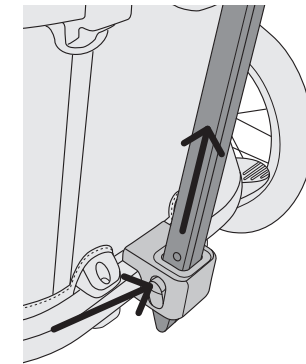

1

Appuyez sur le bouton de déverrouillage et soulevez pour le retirer.

Abaissement des roues pivotantes

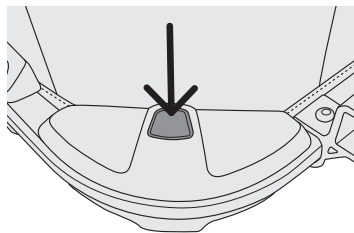

1

Appuyez sur le bouton pour enlever chaque roulette

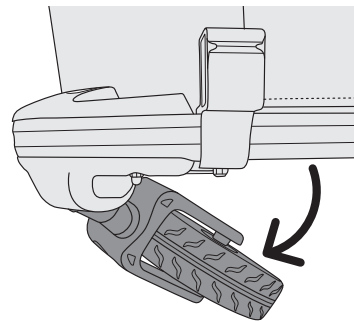

2

Abaissez chaque roue pivotante jusqu'à ce qu'elle se fixe.

Installation du toit

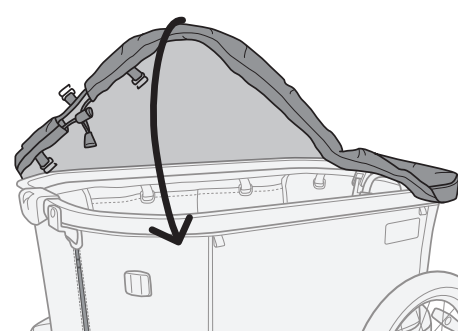

1

Installez le toit en enroulant les bords élastiques sur les tubes du cadre supérieur.

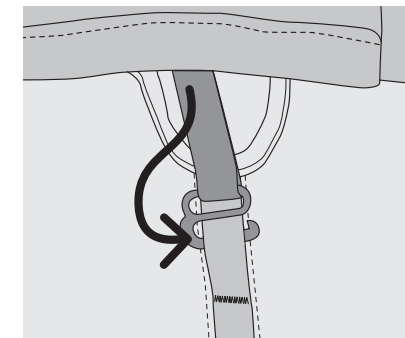

2

Fixez les crochets en G à la sangle à l'avant et à l'arrière du Hopper et serrez la sangle pour fixer le toit.

Déploiement du guidon (mode wagon)

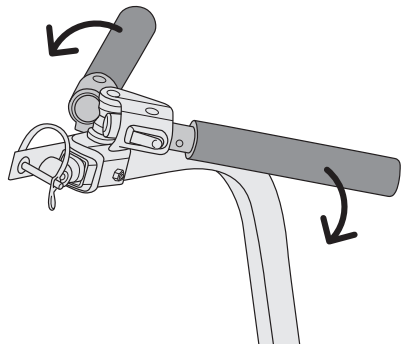

1

Tirez sur le guidon et faites-le pivoter vers l'extérieur.

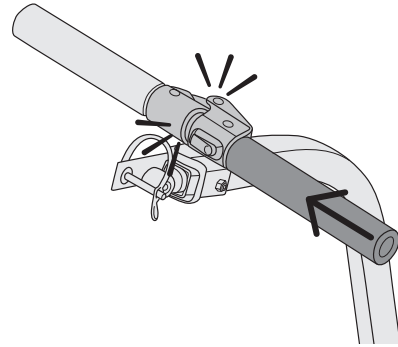

2

Lorsque le guidon se trouve complètement en position ouverte, poussez le guidon vers l'intérieur jusqu'à ce qu'il se fixe.

Rangement du guidon (Mode remorque)

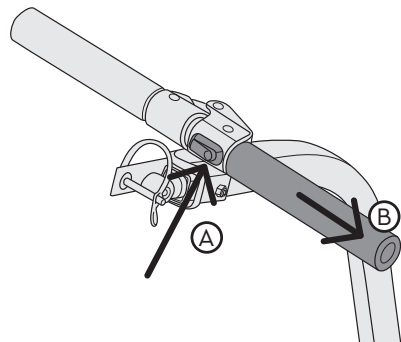

1

Appuyez sur le bouton **A** et tirez **B** vers l'extérieur pour déverrouiller le guidon.

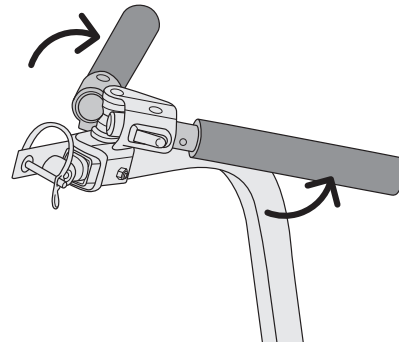

2

Remplacez le guidon en position fermée.

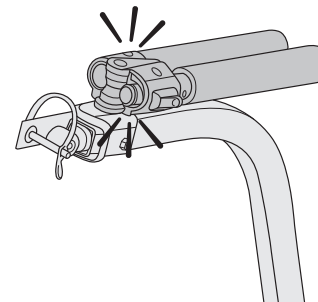

3

Assurez-vous que le guidon se fixe.

Serrage et desserrage du frein de stationnement

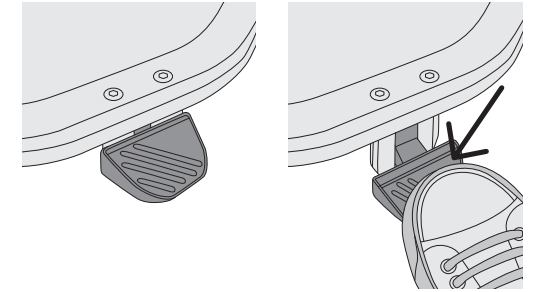

1

Appuyez sur la pédale de frein pour serrer et verrouiller le frein de stationnement.

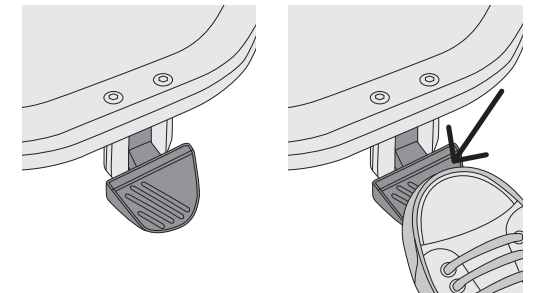

2

Appuyez à nouveau pour déverrouiller.

Raccordement du Hopper à votre vélo

remarque

Pour identifier l'essieu arrière de votre vélo, consultez le guide d'attelage sur Burley.com/hitching-guide ou confirmez avec votre magasin de vélo local.

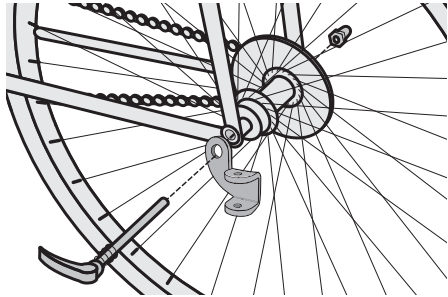

1

Essieu à dégagement rapide ou écrou :

Retirez le levier de blocage rapide ou l'écrou du côté gauche de l'axe de la roue arrière du vélo. Installez l'attelage entre le levier de blocage rapide ou l'écrou et le cadre. Serrez le levier de blocage rapide ou l'écrou en suivant les recommandations du fabricant. Consultez Burley.com pour des adaptateurs conçus pour vous aider à adapter votre remorque à votre vélo si nécessaire.

Axe traversant:

Nécessite un axe traversant adapté pour installer l'attelage. Vous trouverez des informations sur le réglage et l'installation propres à votre vélo sur Burley.com.

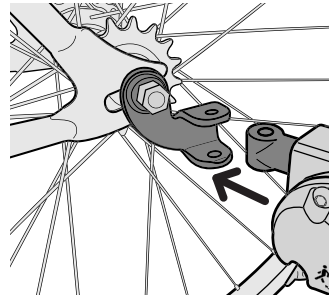

2

Accrochage de la barre de remorquage à l'attelage :

Insérez le raccord souple entre les deux trous sur l'attelage. Insérez la goupille de sécurité et fermez le dispositif de retenue.

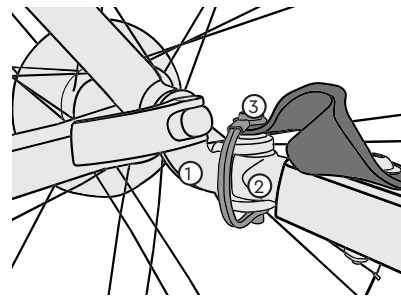

1. Attelage
2. Raccord souple

3. Goupille de sécurité

Démontage de la barre de remorquage de l'attelage

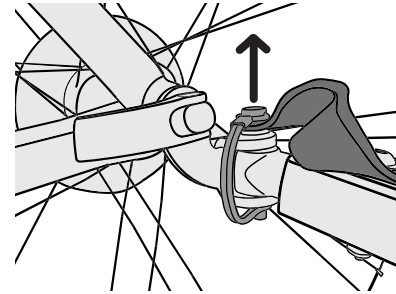

1

Retirez la goupille de sécurité et ouvrez le dispositif de retenue.

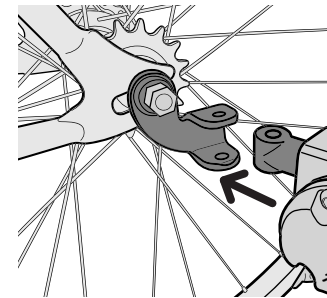

2

Puis démontez le raccord souple de l'attelage.

remarque

L'attelage peut rester sur le vélo lorsque la remorque n'est pas accrochée.

Avant de Partir

Avant de remorquer, de pousser ou de tirer votre wagon contactez votre revendeur Burley agréé ou Burley.com pour le remplacement de toute pièce endommagée ou usée.

À vérifier avant chaque utilisation

- Les roues sont bien fixées à la remorque
- En mode remorque, assurez-vous que les roues pivotantes sont calées à plat contre le fond de la remorque.
- Les pneus sont gonflés à la pression recommandée indiquée sur le flanc
- La barre de remorquage est bien fixée à la remorque
- L'attelage est bien fixé au vélo
- Les dispositifs de retenue des goupilles de sécurité de l'attelage et de la barre de remorquage sont fixés
- La charge ne dépasse pas 45 kg pour les remorques à deux places ou 34 kg pour les remorques à une place
- Le poids de la barre de remorquage est supérieur à 1 kg mais inférieur à 9 kg lorsque la remorque est complètement chargée
- Le vélo est dans un bon état de marche, en particulier les freins et les pneus (Voir les instructions du fabricant de votre vélo)
- Le fanion de sécurité est en place
- L'éclairage convient aux conditions de la route

À vérifier tous les mois

- Inspectez la barre de remorquage, l'attelage, les tubes de cadre, le raccord souple

et le matériel afin de détecter d'éventuels dommages

- Vérifiez si les boulons sont serrés
- Inspectez les roues et les pneus pour vous assurer de l'absence de signes d'usure et de fissures
- Inspectez les parties en tissu afin de détecter les éventuels accrocs et abrasions, le matériel manquant ou endommagé
- L'éclairage convient aux conditions de la route

Service

- Les connecteurs flexibles doivent être vérifiés tous les 3-5 ans

Maintenance

Stockage

Pour une durée de vie plus longue, stockez la remorque à l'intérieur. Si vous rangez votre remorque à l'extérieur, protégez-la à l'aide d'un sac de rangement ou d'une housse. La remorque ne doit pas être stockée à des températures inférieures à - 23 °C ou supérieures à 65 °C.

Entretien du tissu

Lavez à la main les parties en tissu avec de l'eau chaude et un savon ou détergent doux. N'utilisez PAS d'eau de Javel ou de solvant. Mettez à sécher sur une corde le toit de la remorque. Séchez et stockez à l'abri de la lumière directe du soleil, dans un espace bien aéré.

Restez connecté avec Burley

Que vous enfourchiez votre vélo toute l'année ou uniquement par beau temps, Burley partage votre enthousiasme à profiter au maximum de votre vélo. Merci pour votre confiance. Nous l'apprécions.

Identification du Produit

En cas de questions sur le nom ou l'année du modèle de votre produit Burley, veuillez consulter notre page Web d'identification de produit : burley.com.

Garantie limitée Burley

Cette remorque Burley est garantie à compter de la date d'achat contre les défauts de matériaux et de fabrication comme suit : parties en tissu pendant un an, cadre et pièces en plastique pendant trois ans. Votre facture d'origine ou votre bon de livraison indique la date d'achat est votre preuve d'achat. Si un défaut de matériaux ou de fabrication est découvert pendant la période de Garantie limitée, nous réparerons ou remplacerons, à nos frais, votre produit sans que cela implique de coût pour vous. Cette garantie est uniquement valable dans le pays dans lequel le produit a été acheté. La Garantie limitée s'applique uniquement à l'acheteur d'origine de ce produit et n'est pas cessible à toute personne qui devient propriétaire du produit de l'acheteur d'origine. La Garantie limitée ne couvre pas les réclamations suite à une mauvaise utilisation, un non-respect des instructions, une installation, un entretien ou une utilisation inappropriée(e), une modification abusive, une implication dans un accident et une usure normale. La Garantie limitée ne couvre pas les produits qui sont utilisés dans le cadre d'une location et Burley ne sera pas tenu responsable de tout dommage accessoire ou commercial relatif à ladite utilisation. DANS LA PLUS GRANDE MESURE AUTORISÉE PAR LA LOI, CETTE GARANTIE LIMITÉE EST EXCLUSIVE ET REMPLACE TOUTE AUTRE GARANTIE, ÉCRITE OU ORALE, DONT, NOTAMMENT, TOUTE GARANTIE EXPLICITE OU IMPLICITE DE QUALITÉ MARCHANDE OU DE CARACTÈRE APPROPRIÉ POUR UNE FIN PARTICULIÈRE. La durée de toute garantie implicite, y compris toute garantie implicite de qualité marchande ou de caractère approprié pour une fin particulière qui peut exister pendant la période de garantie explicite, est expressément limitée à la période de garantie. Certains États et pays n'autorisent pas les limites de durée d'une garantie limitée implicite ; par conséquent, la limitation et les exclusions ci-dessus peuvent ne pas s'appliquer à vous. LE RECOURS EXCLUSIF DU CLIENT EN CAS DE VIOLATION DE CETTE GARANTIE LIMITÉE OU DE TOUTE GARANTIE IMPLICITE OU DE TOUTE OBLIGATION PAR APPLICATION DE LA LOI OU AUTREMENT EST LIMITÉ, COMME STIPULÉ DANS LA PRÉSENTE, À LA RÉPARATION OU AU REMPLACEMENT, À NOTRE SEULE DISCRÉTION. DANS TOUS LES CAS, LA RESPONSABILITÉ QUANT AUX DOMMAGES SPÉCIAUX, ACCESSOIRES ET INDIRECTS EST EXPRESSÉMENT EXCLUE. Certains États interdisent l'exclusion de la limite des dommages accessoires ou indirects, la limite d'exclusion ci-dessus peut donc ne pas s'appliquer à vous. Cette Garantie limitée vous procure des droits spéciaux légaux et vous pouvez avoir d'autres droits qui varient d'un État à un autre ou d'un pays à un autre. Pour plus d'informations sur le service de garantie ou les pièces de rechange pour les États-Unis ou le Canada, veuillez contacter Burley directement en appelant le 800-311-5294 ou en voyant un e-mail à burley@burley.com. Pour plus d'informations sur le service de garantie ou les pièces de rechange en dehors des États-Unis et du Canada, veuillez contacter le lieu d'achat pour le service de garantie. Soyez prêt à indiquer le modèle de produit, le numéro de série et une description du problème sous garantie. Certaines pièces de rechange peuvent être disponibles à l'achat après l'expiration de cette garantie limitée. Rendez-vous sur notre site à l'adresse www.burley.com ou appelez-nous au 541-687-1644 pour plus d'informations.

Capacidades máximas

45 kg

nota

Si usa accesorios Burley adicionales para cargar el remolque, consulte los manuales apropiados para obtener instrucciones de carga.

ADVERTENCIA

CUMPLA SIEMPRE LAS NORMAS LOCALES DE PESO MÁXIMO DEL REMOLQUE.

Contenidos de la Caja:

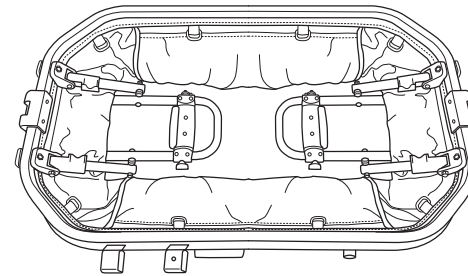

Cuerpo del bastidor

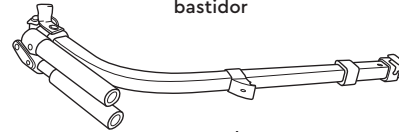

Barra de Remolque

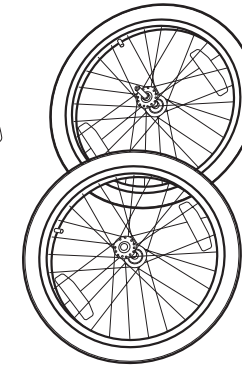

2 Ruedas

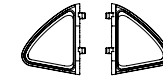

2 protectores de las ruedas

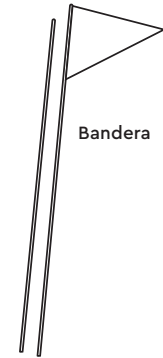

Bandera



Cubierta

Guía del Remolque Burley

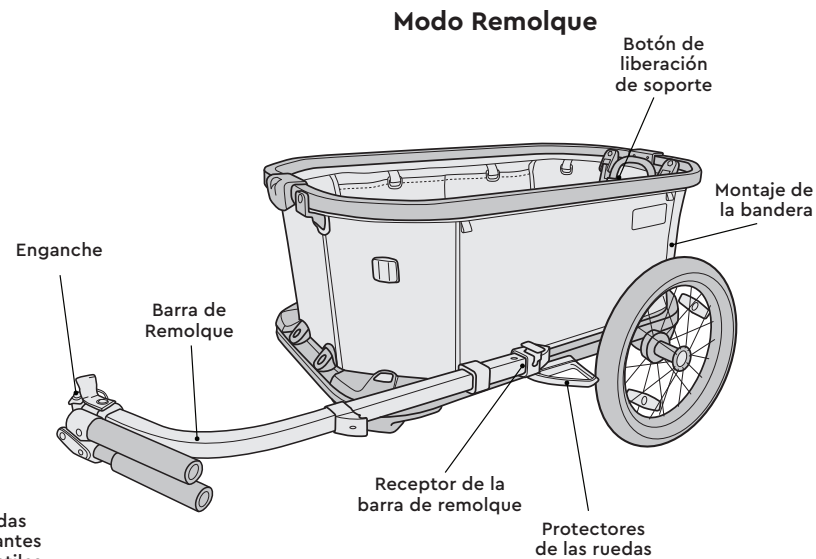
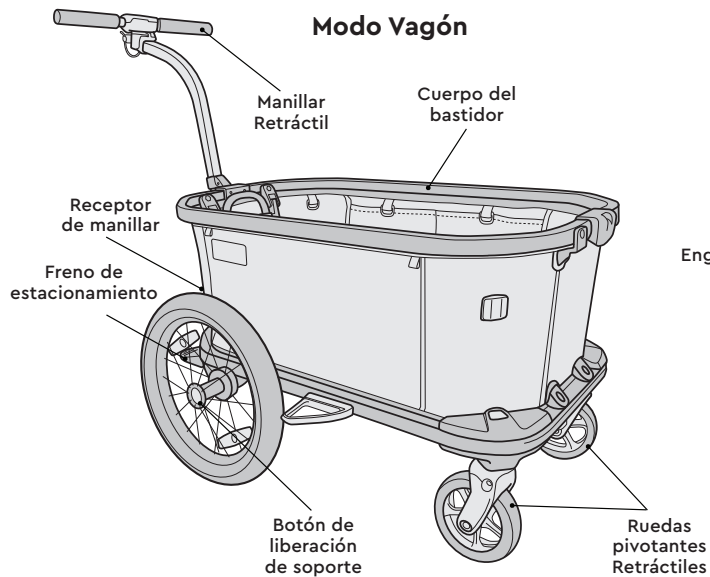

Guía del enganche Burley

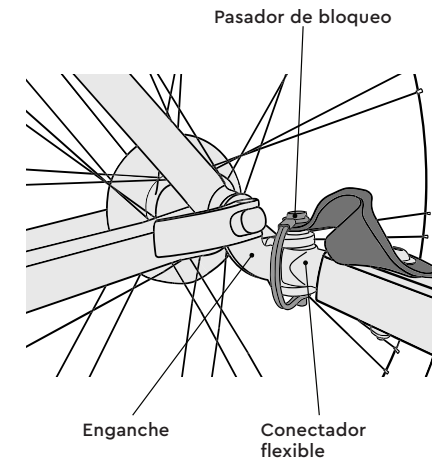

Abrir el Hopper

1

Levante cada soporte para elevar el bastidor del Hopper.

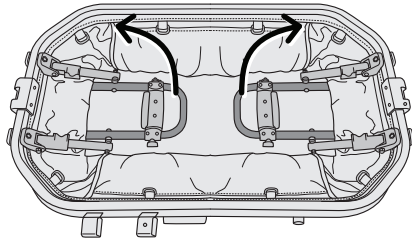

2

Siga elevando los soportes hasta alcanzar una posición totalmente vertical.

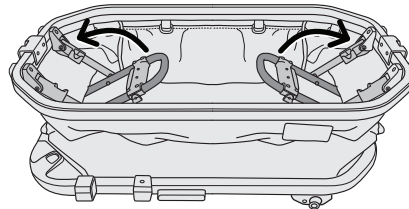

3

Fije los soportes al bastidor insertándolos en su sitio.

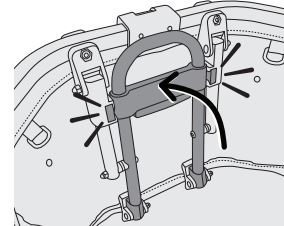

ADVERTENCIA

COMPRUEBE QUE LOS SOPORTES ESTÉN CORRECTAMENTE BLOQUEADOS EN SU SITIO ANTES DE UTILIZAR EL HOPPER.

Cerrar el Hopper

1

Retire cualquier carga y cualquier accesorio Burley instalado. Asegúrese de que la barra de remolque no se instale en el receptor del manillar (consulte el apartado «Desmontaje del manillar»).

2

Oprima el botones de liberación **A** y luego los botones amarillos **B** para soltar y plegar hasta el suelo del Hopper.

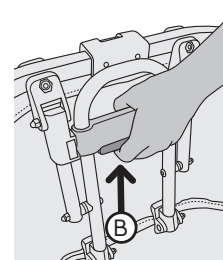

ADVERTENCIA

SE DEBEN EXTREMAR LAS PRECAUCIONES AL PLEGAR Y DESPLEGAR LA UNIDAD PARA EVITAR PILLARSE LOS DEDOS.

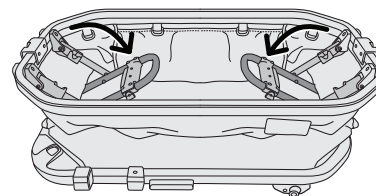

Instalación de los protectores de las ruedas

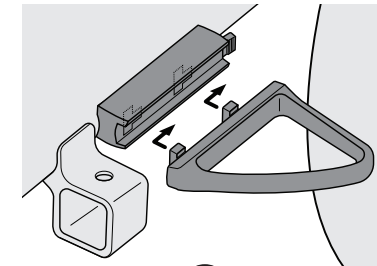

1

Introduzca el guardabarros en el receptáculo. Deslice el guardabarros hacia atrás hasta que oiga que encaja en su sitio.

Montar y Desmontar Ruedas

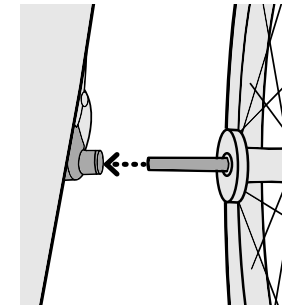

1

Presione el botón de goma del exterior del cojinete de la rueda. Inserte el eje de la rueda en el receptor del eje y luego suelte el botón. Tire fuertemente de la rueda para asegurarse de que el eje esté sujeto completamente.

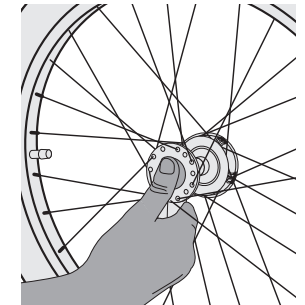

2

Para quitar la rueda: mientras presiona el botón, deslice la rueda fuera del receptor del eje. Botón de liberación.

Instalación de la barra de remolque (Modo remolque)

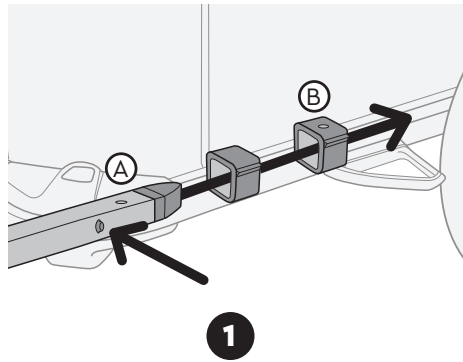

Mientras presiona el botón, deslice la barra de remolque en los receptores de la barra de remolque hasta que el orificio (A) quede alineado con el orificio (B).

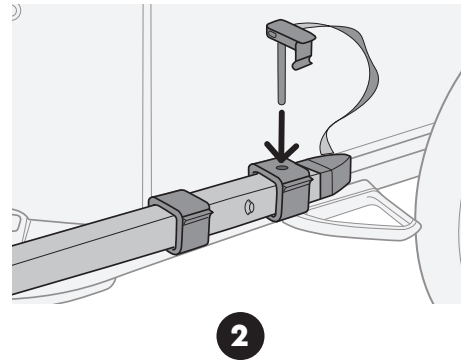

Inserte el pasador de sujeción desde la parte superior a través de los agujeros alineados.

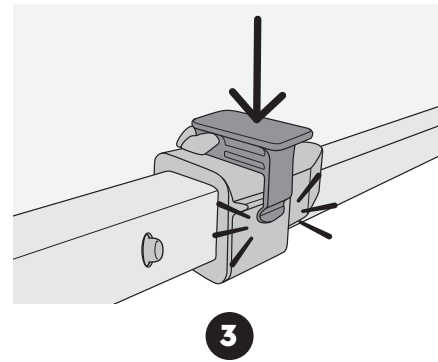

Asegúrese de que el pasador de sujeción esté correctamente bloqueado como se muestra arriba.

Desmontaje de la barra de remolque

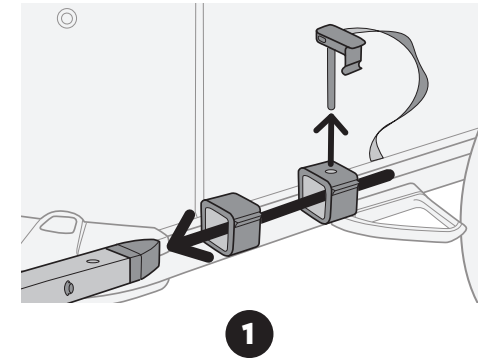

Retire el pasador de sujeción y, mientras presiona el botón, retire la barra de remolque.

Instalación de la bandera de seguridad

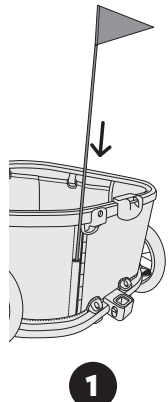

Conecte las secciones del mástil de la bandera. Inserte el mástil de la bandera en la abertura amarilla en la parte trasera del remolque.



Cómo guardar las ruedas pivotantes (Modo remolque)

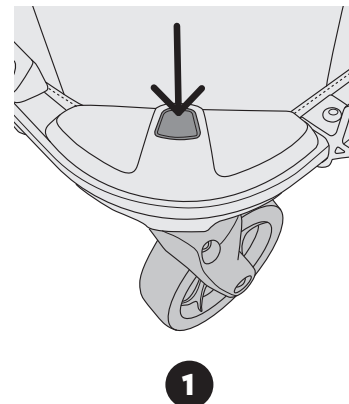

Presione el botón para liberar cada rueda.

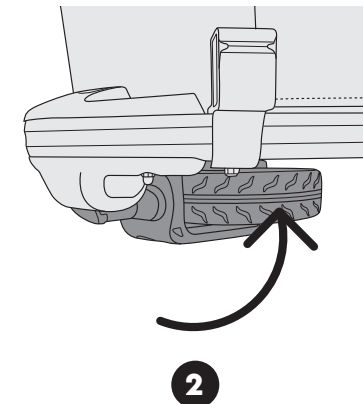

Levante cada rueda pivotante hasta que encaje en su sitio.

Instalación de la barra de remolque como manillar (modo vagón)

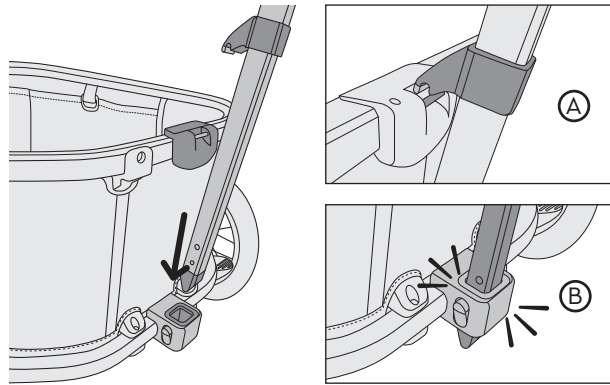

1

Mientras alinea el gancho con la parte superior del bastidor del remolque (A), inserte la barra de remolque en el receptor del manillar (B) hasta que encaje en su posición.

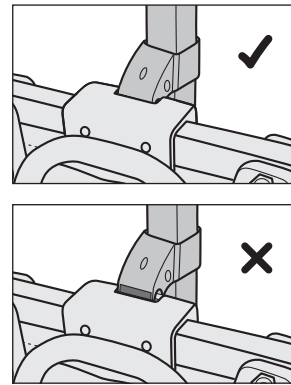

2

Asegúrese de que el manillar está bloqueado en el bastidor. El indicador rojo de la barra de remolque no debe ser visible cuando el manillar está completamente encajado.

Desmontaje del manillar

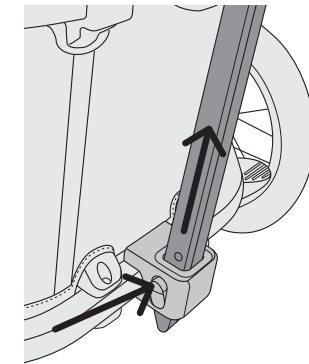

1

Presione el botón de liberación y levántelo para sacarlo.

Cómo bajar las ruedas pivotantes (modo vagón)

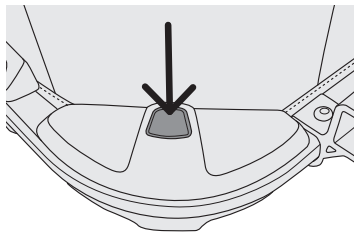

1

Presione el botón para liberar cada rueda.

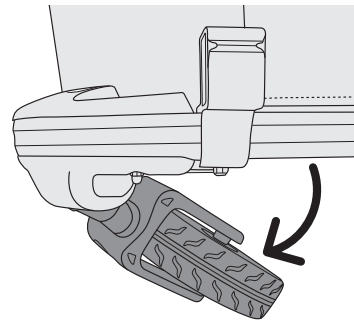

2

Baje cada rueda pivotante hasta que encaje en su sitio.

Instalación de la capota

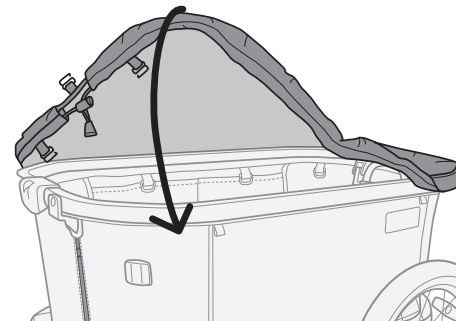

1

Instale la capota enrollando los bordes elásticos sobre el tubo superior del bastidor.

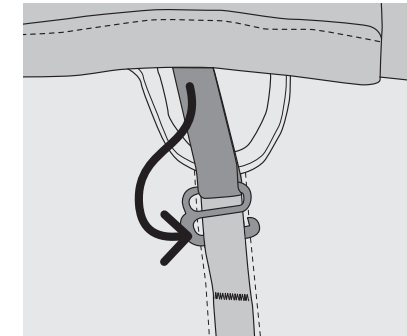

2

Fije los ganchos en G a las mallas de la parte delantera y trasera del Hopper y apriete la cuerda de cincha para asegurar la capota.

Cómo desplegar el manillar (modo vagón)

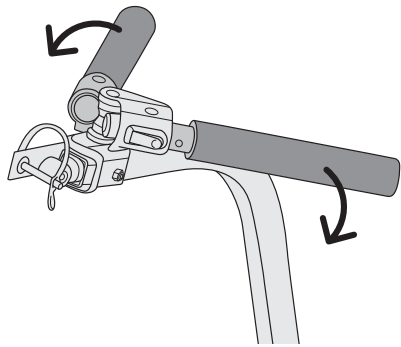

1

Tire de cada manillar y gírelo hacia fuera.

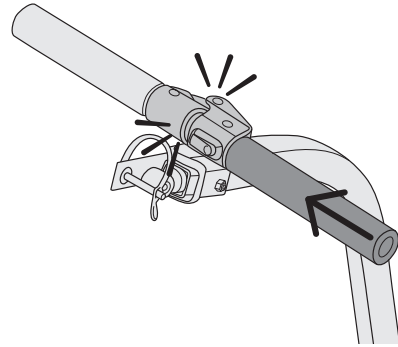

2

Con el manillar completamente girado en la posición abierta, empuje el manillar hacia dentro hasta que encaje en su posición.

Cómo guardar el manillar (modo remolque)

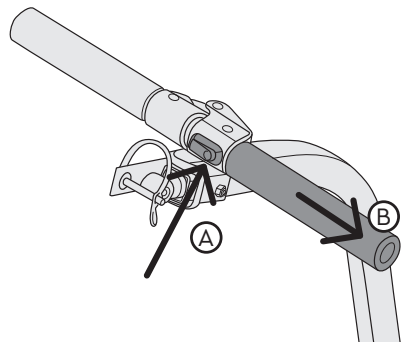

1

Presione el botón **A** y tire hacia fuera **B** para soltar el manillar.

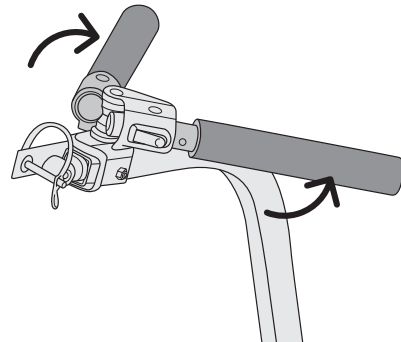

2

Vuelva a girar el manillar a la posición cerrada.

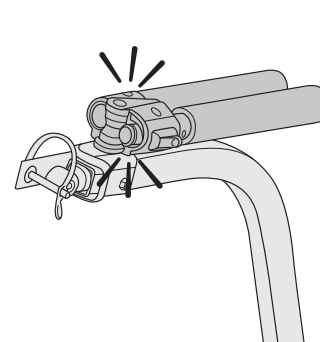

3

Asegúrese de que el manillar encaje en su posición.

Aplicar y soltar el freno de estacionamiento

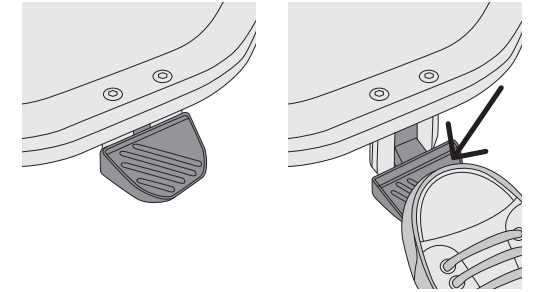

1

Pise el pedal de freno para accionar y bloquear el freno de estacionamiento.

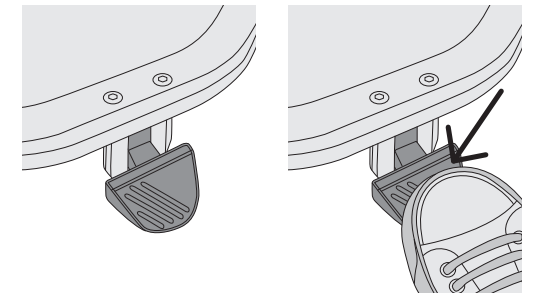

2

Pise de nuevo para soltarlo.

Conexión del Hopper a la bicicleta

nota

Para identificar el eje trasero de su bicicleta, consulte la Guía de enganche en Burley.com/hitching-guide o confirme con su tienda local de bicicletas

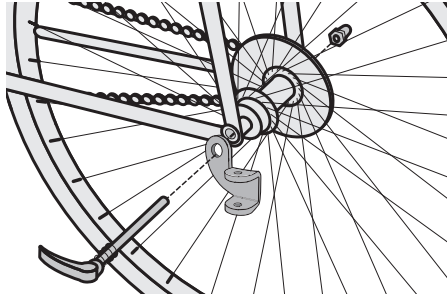

1

Eje de liberación rápida o con tuercas: quite la liberación rápida o la tuerca del lado izquierdo del eje de la rueda trasera de la bicicleta. Instale el enganche entre la liberación rápida o la tuerca y el marco. Apriete la liberación rápida o la tuerca de acuerdo con la recomendación del fabricante. Consulte Burley.com para conocer los adaptadores diseñados para ayudar a adaptar su remolque a su bicicleta si es necesario.

Eje Pasante:

Requiere eje pasante adaptado para instalar el enganche. Consulte Burley.com para conocer cómo montarlo e instalarlo correctamente en la bicicleta.

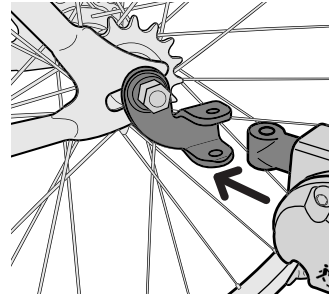

2

Colocación de la barra de remolque en el enganche: inserte el conector flexible entre los dos orificios del enganche. Inserte el pasador de bloqueo y cierre el retén. Envuelva la correa de seguridad alrededor del marco de la bicicleta dos veces y engánchela al anillo en forma de D de la barra de remolque.

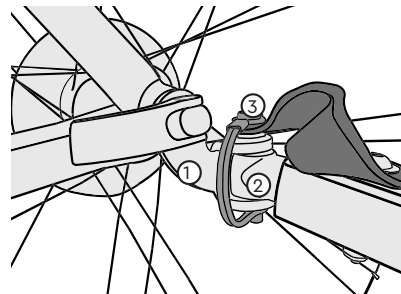

1. Enganche
2. Conector Flexible

3. Pasador de Bloqueo

Quitar la Barra de Remolque del Enganche

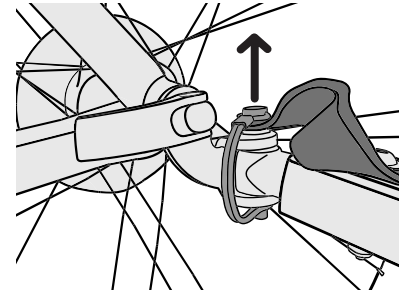

1

Abra el retén del pasador de retención y quítelo.

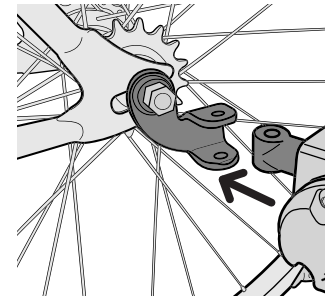

2

A continuación, saque el conector flexible del enganche.

nota

El enganche puede permanecer en la bicicleta cuando se quita el remolque.

Antes de usar

Antes de remolcar, empujar o tirar de su remolque de carga, comuníquese con su distribuidor autorizado de Burley o con Burley.com para reemplazar cualquier pieza dañada o desgastada.

Check before each use

Antes de cada uso, compruebe que

- Las ruedas están adecuadamente fijadas al remolque.
- En el modo de remolque, asegúrese de que las ruedas pivotantes estén bien apoyadas en la parte inferior del remolque.
- Los neumáticos están inflados a la presión recomendada en el lateral del neumático.
- La barra de remolque está adecuadamente asegurada al remolque.
- El enganche está adecuadamente fijado a la bicicleta.
- El pasador de retención de enganche está asegurado y la correa de seguridad está instalada
- El pasador de retención primario del acople está fijado de forma segura y el pasador de retención está instalado
- La carga no excede los 45 kg para los remolques para dos niños o los 34 kg para los remolques para un niño.
- El peso de la barra de remolque situada en el enganche es superior a 1 kg pero no excede los 9 kg cuando el remolque está completamente cargado.
- La bicicleta funciona correctamente, especialmente los frenos y neumáticos (Consulte las instrucciones del fabricante de la bicicleta)

- La bandera de seguridad está colocada.
- La iluminación es adecuada para las condiciones de circulación

Cada mes

- Inspeccione la barra de remolque, el enganche, los tubos del marco, el conector flexible y otras piezas por si hubiera daños.
- Revise que los tornillos están bien ajustados.
- Inspeccione los neumáticos y la rueda en busca de desgaste, grietas y ladeo
- Inspeccione las partes de tela para detectar rasgaduras, abrasiones y piezas dañadas o perdidas.

Servicio

- Los conectores flexibles deben revisarse cada 3-5 años para asegurarse de que funcionan con seguridad

Mantenimiento

Almacenamiento

Para una mayor duración del producto, guarde el remolque en un lugar cerrado. Si deja el remolque al aire libre, protéjalo con una bolsa o cubierta de almacenamiento para remolques Burley. El remolque no debe almacenarse a temperaturas inferiores a -23 °C ni superiores a 65 °C.

Cuidado de la tela

Lave a mano las partes de tela con agua tibia y detergente o jabón suave. NO use lejía ni disolventes. Seque la cubierta del remolque al aire libre. Seque y almacene fuera de la luz solar directa en un lugar seco y bien ventilado.

Contacto con Burley

Tanto si su hijo usa su bicicleta todo el año como si lo hace solo cuando el tiempo es bueno, Burley comparte su entusiasmo por aprovechar su bicicleta al máximo. Gracias por elegirnos. Se lo agradecemos.

Identificación del Producto

Si tiene alguna pregunta acerca del nombre o año del modelo de su Burley, consulte nuestra página web de identificación de producto: burley.com

Garantía limitada de Burley

Este remolque Burley tiene garantía desde la fecha de la compra contra defectos en los materiales y en la mano de obra, según se especifica a continuación: las piezas de tela por un año, el marco y las piezas de plástico por tres años. El recibo de compra original o el recibo de entrega que muestre la fecha de compra sirven de comprobante de adquisición. Si encuentra algún defecto en los materiales o la mano de obra durante el período de la garantía limitada, nosotros, únicamente a discreción nuestra, repararemos o reemplazaremos su producto sin coste para usted. Esta garantía es válida únicamente en el país en el que fue comprado el producto. La garantía limitada se extiende solamente al comprador inicial de este producto y no es transferible a nadie que obtenga la propiedad del producto del comprador inicial. La garantía limitada no cubre reclamaciones derivadas del uso incorrecto, incumplimiento de las instrucciones, instalación, uso y mantenimiento inadecuados, abuso, alteración, participación en un accidente y desgaste normal. La garantía limitada no cubre productos usados para alquiler y Burley no se responsabilizará de ningún daño fortuito o comercial relacionado con dicho uso. EN LA MEDIDA QUE ASÍ LO PERMITA LA LEY, ESTA GARANTÍA LIMITADA ES EXCLUSIVA Y REEMPLAZA A CUALQUIER OTRA GARANTÍA, ESCRITA U ORAL, INCLUIDA, SIN LIMITACIÓN ALGUNA, CUALQUIER GARANTÍA EXPRESA O IMPLÍCITA SOBRE LA COMERCIABILIDAD O APTITUD PARA UN FIN PARTICULAR. La duración de cualquier garantía implícita, incluyendo cualquier garantía implícita sobre la capacidad de comercialización o la aptitud para un fin en particular que pueda existir durante el período de la garantía expresa, está expresamente limitada al período de garantía limitada. Algunos estados y países no permiten limitaciones sobre la duración de una garantía limitada implícita; por lo tanto, es posible que la limitación y las exclusiones no sean aplicables a su caso. EL RECURSO EXCLUSIVO DEL CLIENTE POR EL INCUMPLIMIENTO DE ESTA GARANTÍA O DE CUALQUIER GARANTÍA IMPLÍCITA O DE CUALQUIER OTRA OBLIGACIÓN QUE SURJA CONFORME A LA LEY ESTARÁ LIMITADO SEGÚN LO ESPECIFICADO ANTERIORMENTE PARA REPARAR O REEMPLAZAR, ÚNICAMENTE A DISCRECIÓN NUESTRA. EN TODOS LOS CASOS, LA RESPONSABILIDAD POR DAÑOS ESPECIALES, FORTUITOS E INDIRECTOS ESTÁ EXPRESAMENTE EXCLUIDA. Algunos estados no permiten la exclusión de la limitación de daños fortuitos o indirectos, por lo tanto, es posible que la limitación mencionada no sea aplicable a su caso. Esta garantía limitada le otorga derechos legales específicos y usted puede tener otros derechos que varían de un estado a otro o de un país a otro. Para obtener información sobre el servicio de garantía o las piezas de recambio en los EE. UU. o el Canadá, póngase en contacto con Burley directamente llamando al 800-311-5294 o enviando un correo electrónico a burley@burley.com. Para obtener información sobre el servicio de garantía o las piezas de recambio fuera de los EE. UU. y el Canadá, póngase en contacto con el establecimiento de compra sobre el servicio de garantía. Esté preparado para proporcionar el modelo del producto, el número de serie y una descripción del problema de la garantía. Algunas piezas de recambio pueden comprarse una vez finalizada esta garantía limitada. Visítenos en www.burley.com o llámenos al 541-687-1644 para obtener más información.





 @burleydesign

 @burleytrailers

 @burleytrailers

 @burleytrailers

 @burleytrailers

 @burleydesign

Burley

1500 Westec Drive
P. 541.687.1644 or 800.423.8445 | F. 541.687.0436
burley@burley.com | Burley.com



©2024 Burley Design LLC

"Burley" is a registered trademark of Burley Design LLC | MAN-00081_00